

**T.C.**  
**HASAN KALYONCU ÜNİVERSİTESİ**  
**SOSYAL BİLİMLER ENSTİTÜSÜ**  
**İŞLETME ANABİLİM DALI**  
**İŞLETME YÜKSEK LİSANS PROGRAMI**

**ÇOK KÜLTÜRLÜ ORTAMDA KÜLTÜREL ZEKÂNIN KÜLTÜRLERARASI  
DUYARLILIK ÜZERİNE ETKİSİ: PORTEKİZ ÖRNEĞİ**

**YÜKSEK LİSANS TEZİ**

**HAZIRLAYAN**  
**GÖKHAN TUTUŞ**

**GAZİANTEP-2020**

**T.C.**  
**HASAN KALYONCU ÜNİVERSİTESİ**  
**SOSYAL BİLİMLER ENSTİTÜSÜ**  
**İŞLETME ANABİLİM DALI**  
**İŞLETME YÜKSEK LİSANS PROGRAMI**

**ÇOK KÜLTÜRLÜ ORTAMDA KÜLTÜREL ZEKÂNIN KÜLTÜRLERARASI  
DUYARLILIK ÜZERİNE ETKİSİ: PORTEKİZ ÖRNEĞİ**

**YÜKSEK LİSANS TEZİ**

**HAZIRLAYAN**  
**GÖKHAN TUTUŞ**

**TEZ DANIŞMANI**  
**PROF.DR. MAZLUM ÇELİK**

**GAZİANTEP-2020**



**SOSYAL BİLİMLER ENSTİTÜSÜ MÜDÜRLÜĞÜNE  
YÜKSEK LİSANS KABUL VE ONAY FORMU**

**İşletme** Anabilim Dalı **İşletme** Tezli Yüksek Lisans Programı öğrencisi **Gökhan TUTUŞ** tarafından hazırlanan “**Çok Kültürlü Ortamda Kültürel Zekanın Kültürlerarası Duyarlılık Üzerine Etkisi: Portekiz Örneği**” başlıklı tez, 17 / 03 / 2020 tarihinde yapılan savunma sınavı sonucu **başarılı** bulunarak jürimiz tarafından **Yüksek Lisans Tezi** olarak kabul edilmiştir.

**Görevi**

**Unvanı, Adı ve Soyadı**

**İmzası:**

**Kurumu/Üniversitesi**

**Jüri Başkanı**

Prof. Dr. Mazlum ÇELİK

**Tez Danışmanı**

Hasan Kalyoncu Üniversitesi

**Jüri Üyesi**

Doç. Dr. Ahmet KESER

Hasan Kalyoncu Üniversitesi

**Jüri Üyesi**

Dr. Öğr. Üyesi Yunus KILIÇ

Akdeniz Üniversitesi

Bu tez Enstitü Yönetim Kurulunca belirlenen yukarıdaki jüri üyeleri tarafından uygun görülmüş ve Enstitü Yönetim Kurulu kararı ile onaylanmıştır.

Prof. Dr. Mazlum ÇELİK  
Enstitü Müdürü

## TEZ ETİK VE BİLDİRİM SAYFASI

Yüksek Lisans Tezi olarak sunduğum “**Çok Kültürlü Ortamda Kültürel Zekânın Kültürlerarası Duyarlılık Üzerine Etkisi: Portekiz Örneği**” başlıklı çalışmanın tarafımda, bilimsel ahlak ve geleneklere aykırı düşecek bir yardıma başvurmaksızın yazıldığını ve yararlandığım eserlerin kaynakçada gösterilenlerden oluştuğunu ve bunlara atıf yapılarak yararlanmış olduğumu belirtir ve onurumla doğrularım. 23/03/2020

Gökhan TUTUŞ



## ÖNSÖZ

Öncelikle tez çalışmam esnasında beni yönlendiren, akademik bilgi, tecrübe ve emeğini benden hiçbir zaman esirgemeyen, çalışmamın her aşamasında yapmış olduğu değerli katkılardan dolayı danışman hocam Sayın Prof. Dr. Mazlum Çelik'e ve tez çalışmamın her aşamasında manevi desteğini esirgemeyen değerli aileme sonsuz teşekkürlerimi sunarım. Bu yüksek lisans tezimi 4 yıl önce kaybettiğim biricik ablam, öğretmenim Hanım TUTUŞ'a armağan ediyorum.

Gaziantep, 2020

Gökhan TUTUŞ



## ÖZET

Bireyler yabancı oldukları toplumlar içerisinde bulduklarında veya farklı toplumlardan bireyler ile etkileşim halinde olduklarında farklı davranış biçimleri gösterebilirler. Bu bağlamda, iletişim sorunlarının önüne geçilebilmesi için farklı kültürleri tanıma ve o kültürün normlarına saygı duyma konusunda bir farkındalık oluşturulması gerekmektedir ki, bu farkındalık literatürde kültürlerarası duyarlılık kavramı ile ifade edilmektedir. Kültürel etkileşimin gelişmesinde etkili olan kültürlerarası duyarlılığın kişilerin belli yetkinliklerine bağlı olduğu bilinmektedir. Bu yetkinliklerden birisinin de kültürel zekâ olduğu değerlendirilmiştir. Bu bağlamda, tez çalışmasının amacı kültürel zekânın kültürlerarası duyarlılık üzerindeki etkisinin araştırılması olarak belirlenmiştir. Araştırma kapsamında kültürel zekâ ve kültürlerarası duyarlılık ölçekleri kullanılarak oluşturulan anket Bahar 2019 döneminde Portekiz’de lisans veya lisansüstü eğitimine devam etmekte olan 182’si Erasmus deneyimine sahip, 217’si ise Erasmus tecrübesi yaşamamış olan toplam 399 öğrenciye uygulanmıştır. Toplanan veriler IBM SPSS Statistics 22 Programı kullanılarak analiz edilmiştir. Analiz sonucunda kültürel zekanın kültürlerarası duyarlılık üzerinde istatistiksel açıdan anlamlı bir etkisi olduğu sonucuna ulaşılmıştır. Kültürel zekanın alt boyutlarının kültürlerarası duyarlılık üzerindeki etkisi analiz edilmiş olup, kültürel zekanın yalnızca biliş alt boyutunun anlamlı etkisi olduğu sonucuna ulaşılmıştır. İlave olarak, araştırmaya katılan öğrencilerin kültürlerarası duyarlılığın kabul etme ve uyum alt boyutlarının, kültürel zekanın ise biliş ve motivasyon alt boyutlarının Erasmus yapma durumuna göre farklılaştığı sonucuna ulaşılmıştır. Araştırma sonuçlarının, öğrencilerin kültürlerarası duyarlılık seviyelerinin artırılması yönelik uygulamalar konusunda gerek öğrenciler gerek üniversite yönetimleri ve gerekse aileler için faydalı bilgiler sunacağı değerlendirilmektedir.

**Anahtar Kelimeler:** Kültürel Zekâ, Kültürlerarası Duyarlılık, ERASMUS.

## ABSTRACT

Individuals can illustrate different forms of behavior when they are in foreign societies or when they interact with individuals from different societies. In this context, it is necessary to create awareness about recognizing different cultures and respecting the norms of that culture in order to prevent communication problems. This awareness is known as intercultural sensitivity. Intercultural sensitivity, which is effective in the development of cultural interaction, depends on certain competencies of individuals. We believe that cultural intelligence is one of the most important competencies related to intercultural sensitivity. In this context, the purpose of the thesis study was determined as the research of the effect of cultural intelligence on intercultural sensitivity. Within the scope of the research, the questionnaire, consisting cultural intelligence and intercultural sensitivity scales, was applied to a total of 399 graduate and undergraduate students in Portugal during Spring 2019. 182 of this sample have an Erasmus experience while 217 of them don't have. The data were analyzed using IBM SPSS Statistics 22 Program. As a result of the analysis, we found that cultural intelligence had a statistically significant effect on intercultural sensitivity. The effect of sub-dimensions of cultural intelligence on intercultural sensitivity was also analyzed and we found that only the cognitive sub-dimension of cultural intelligence had a significant effect on intercultural sensitivity. In addition, we found that the sub-dimensions of acceptance and adaptation of the intercultural sensitivity scale as well as the cognition and motivation sub-dimensions of cultural intelligence scale differs according to having an Erasmus experience. We believe that the results of the research will provide useful information for students, university administrations and families regarding the applications for increasing the levels of intercultural sensitivity of students.

**Keywords:** Cultural Intelligence, Intercultural Sensitivity, Erasmus.

## İÇİNDEKİLER

	Sayfa No.
ÖNSÖZ.....	i
ÖZET.....	ii
ABSTRACT.....	iii
TABLolar LİSTESİ.....	viii
ŞEKİLLER LİSTESİ.....	x
KISALTMALAR LİSTESİ.....	xi

### BİRİNCİ BÖLÜM

GİRİŞ.....	1
1.1. Problem Durumu .....	2
1.1.1. Problem Cümlesi .....	3
1.1.2. Alt Problemler .....	4
1.2. Araştırmanın Amacı .....	5
1.3. Araştırmanın Önemi .....	5
1.4. Araştırmanın Varsayımları .....	5
1.5. Araştırmanın Sınırlılıkları .....	5

### İKİNCİ BÖLÜM

KAVRAMSAL ÇERÇEVE .....	6
2.1. Kültür Kavramı ve Kültür ile İlgili Yaklaşımlar .....	6
2.1.1. Kültür Kavramı, Tanımı ve Özellikleri .....	6
2.1.2. Kültürleşme .....	7
2.1.3. Kültür Olgusuna İlişkin Yaklaşımlar.....	8
2.1.3.1. Evrimci Yaklaşım .....	8
2.1.3.2. Difüzyonizm .....	9

2.1.3.3. Tarihsel Özgüçülük (Amerikan Okulu).....	10
2.1.3.4. İngiliz İşlevselciliği .....	11
2.1.3.5. Yapısal İşlevselcilik.....	11
2.1.3.6. Yapısalcılık.....	12
2.1.4. Psikoloji ve Biyoloji Kökenli Kültür Kuramları .....	12
2.1.4.1. Kültür-Kişilik Kuramı .....	12
2.1.4.2. Sosyobiyooloji Kuramı.....	12
2.2. Kültürel Zekâ.....	13
2.2.1. Kültürel Zekânın Boyutları.....	14
2.2.1.1. Üst Bilişsel Kültürel Zekâ .....	15
2.2.1.2. Bilişsel Kültürel Zekâ.....	15
2.2.1.3. Motivasyona Bağlı Kültürel Zekâ .....	16
2.2.1.4. Davranış Bağlantılı Kültürel Zekâ.....	17
2.2.2. Kültürel Zekânın Kazanılması ve Geliştirilmesi .....	18
2.2.3. Kültürel Zekâ ile İlgili Çalışmalar.....	20
2.2.3.1. Türkiye’de Yapılan Çalışmalar .....	20
2.2.3.2. Dünya’da Yapılmış Çalışmalar .....	21
2.3. Kültürlerarası Duyarlılık Kavramı .....	22
2.3.1. Kültürlerarası Duyarlılığın Önemi .....	23
2.3.2. Kültürlerarası Duyarlılığın Geliştirilmesi için Gerekli Özellikler.....	23
2.3.4. Kültürlerarası Duyarlılığın Ölçümü .....	24
2.3.5. Kültürlerarası Duyarlılık ile İlgili Çalışmalar .....	25
2.3.5.1. Türkiye’de Yapılan Çalışmalar .....	26
2.3.5.2. Dünya’da Yapılan Çalışmalar .....	27
2.4. Kültürel Zekâ ve Kültürlerarası Duyarlılık Arasındaki İlişkiye Yönelik Çalışmalar.....	29

## ÜÇÜNCÜ BÖLÜM

<b>YÖNTEM.....</b>	<b>30</b>
3.1. Araştırma Modeli .....	30
3.2. Araştırmanın Evren ve Örneklemi .....	31
3.3. Veri Toplama Araçları .....	31
3.3.1. Bilgi Formu .....	31
3.3.2. Kültürlerarası Duyarlılık Ölçeği.....	31
3.3.3. Kültürel Zekâ Ölçeği .....	32
3.4. İstatistiksel Analiz .....	32
3.4.1. Kültürlerarası Duyarlılık Ölçeği Geçerlilik ve Güvenirlik Analizine İlişkin Bulgular .....	33
3.4.2. Kültürel Zekâ Ölçeğinin Geçerlilik ve Güvenirlik Analizine İlişkin Bulgular .....	37

## DÖRDÜNCÜ BÖLÜM

<b>BULGULAR .....</b>	<b>41</b>
4.1. Örneklem Demografik Özellikleri .....	41
4.2. Demografik Değişkenlere Göre Yapılan Analizler .....	42
4.3. Kültürel Zekâ ve Kültürlerarası Duyarlılık Arasındaki İlişkinin Analizi .....	54

## BEŞİNCİ BÖLÜM

<b>SONUÇ VE ÖNERİLER.....</b>	<b>60</b>
5.1. Sonuç.....	60
5.2. Öneriler.....	65
5.2.1. Uygulayıcılara Öneriler .....	65
5.2.2. Araştırmacılara Öneriler .....	65
<b>KAYNAKÇA .....</b>	<b>66</b>
<b>EKLER.....</b>	<b>71</b>

<b>Ek 1. Bilgi Formu.....</b>	<b>71</b>
<b>Ek 2. Kültürlararası Duyarlılık Ölçeği.....</b>	<b>72</b>
<b>Ek 3. Kültürel Zekâ Ölçeği .....</b>	<b>73</b>



## TABLULAR LİSTESİ

	Sayfa No.
<b>Tablo 1.</b> Normallik Testi Sonuçları .....	32
<b>Tablo 2.</b> Çarpıklık ve Basıklık Değerleri.....	33
<b>Tablo 3.</b> Kültürlerarası Duyarlılık Ölçeği Açıklayıcı Faktör Analizi.....	35
<b>Tablo 4.</b> Kültürlerarası Duyarlılık Ölçeği Uyum Değerleri .....	37
<b>Tablo 5.</b> Kültürel Zekâ Açıklayıcı Faktör Analizi.....	38
<b>Tablo 6.</b> Kültürel Zekâ Ölçeği Uyum Değerleri.....	40
<b>Tablo 7.</b> Demografik Verilerin Dağılımı .....	41
<b>Tablo 8.</b> Erasmus Yapma Durumuna Göre Kültürlerarası Duyarlılık Analizi .....	42
<b>Tablo 9.</b> Erasmus Yapma Durumuna Göre Kültürel Zekâ Analizi .....	43
<b>Tablo 10.</b> Cinsiyete Göre Kültürlerarası duyarlılık Analizi .....	44
<b>Tablo 11.</b> Cinsiyete Göre Kültürel Zekâ Analizi.....	44
<b>Tablo 12.</b> Yaşa Göre Kültürlerarası duyarlılık Analizi .....	45
<b>Tablo 13.</b> Yaşa Göre Kültürel Zekâ Analizi.....	46
<b>Tablo 14.</b> İkamet Durumuna göre Kültürlerarası duyarlılık Analizi .....	47
<b>Tablo 15.</b> İkamet Durumuna göre Kültürel Zekâ Analizi .....	48
<b>Tablo 16.</b> Yabancı Ülkelerin Kitle İletişim Araçlarını Kullanma Sıklığına Göre Kültürlerarası duyarlılık Analizi .....	49
<b>Tablo 17.</b> Yabancı Ülkelerin Kitle İletişim Araçlarını Kullanma Sıklığına Göre Kültürel Zekâ Analizi.....	50
<b>Tablo 18.</b> Yabancı Ülkelerde Bulunan İnsanlar ile Sosyal Medya Üzerinden İletişim Kurma Sıklığına göre Kültürlerarası duyarlılık Analizi .....	51
<b>Tablo 19.</b> Yabancı Ülkelerde Bulunan İnsanlar ile Sosyal Medya Üzerinden İletişim Kurma Sıklığına göre Kültürel Zekâ Analizi.....	53
<b>Tablo 20.</b> Kültürlerarası duyarlılık ve Kültürel Zekâ Arasında İlişki Analizi.....	54
<b>Tablo 21.</b> Kültürel Zekânın Kültürlerarası duyarlılık Üzerindeki Etkisi.....	55
<b>Tablo 22.</b> Kültürel Zekâ Alt Boyutlarının Kültürlerarası duyarlılık Üzerindeki Etkisi .....	55
<b>Tablo 23.</b> Kültürel Zekânın Kabul Etme Alt Boyutu Üzerindeki Etkisi .....	56
<b>Tablo 24.</b> Kültürel Zekânın Uyum Alt Boyutu Üzerindeki Etkisi .....	56
<b>Tablo 25.</b> Kültürel Zekânın Küçültme Alt Boyutu Üzerindeki Etkisi.....	57
<b>Tablo 26.</b> Kültürel Zekânın Savunma Alt Boyutu Üzerindeki Etkisi.....	57

<b>Tablo 27.</b> Kltrel Zeknn Reddetme Alt Boyutu zerindeki Etkisi .....	58
<b>Tablo 28.</b> Kltrel Zeknn Geri evirme Alt Boyutu zerindeki Etkisi.....	58
<b>Tablo 29.</b> Hipotezlerin Kabul Edilme Durumları .....	59



## ŞEKİLLER LİSTESİ

**Sayfa No.**

<b>Şekil 1.</b> Kültürel Zekanın Boyutları.....	15
<b>Şekil 2.</b> Kültürlerarası İletişim Duyarlılığı Modeli.....	24
<b>Şekil 3.</b> Araştırma Modeli.....	31
<b>Şekil 4.</b> Kültürlerarası Duyarlılık Doğrulayıcı Faktör Analizi .....	36
<b>Şekil 5.</b> Doğrulayıcı Faktör Analizi Sonuçları.....	39



## KISALTMALAR LİSTESİ

<b>AMOS</b>	:	Analysis of Moment Structures
<b>CFI</b>	:	Comperative Fit Index
<b>RMSEA</b>	:	Root Mean Square Error of Approximation
<b>SPSS</b>	:	Statistical Package for Social Sciences
<b>TDK</b>	:	Türk Dil Kurumu



## BİRİNCİ BÖLÜM

### GİRİŞ

İnsan doğal olarak çevresi ile etkileşim içinde olan bir varlıktır. Özellikle iletişim teknolojilerinde yaşanan gelişmeler, hızlı ve ucuz ulaşım, dünyayı bir köy haline getirmiş buna da küreselleşme adı verilmiştir. Küreselleşmenin en önemli yönlerinden biri, coğrafi uzaklıkları ortadan kaldırması ve tüm toplumları, bireyleri ve ülkeleri; bunların oluşturduğu örgütleri birbirine bağımlı ve duyarlı hale getirmesidir. Öyle ki, bugün dünyanın bir noktasında olan herhangi bir kültürel ya da finansal olayı veyahut bir afeti saniyeler içinde diğer bölgelerdeki kişiler öğrenebilmektedir. Bu durum ekonomik adımlar atılırken de daha geniş çaplı hesapları yapmayı zorunlu kılmaktadır.

Farklı kültürlerden olan kimselerin, bu iletişim ortamında birbirlerini daha iyi anlayabilmeleri ve ortak bir amaç için çaba gösterebilmeleri için genel hatları ile birbirlerini tanıyabilmeleri, kültürlerinin verdiği iletişim unsurlarını çözümlayebilmeleri gerekir. Özellikle, çok uluslu şirketlerde çalışan kimseler, uluslararası ticari faaliyet yürütenler ya da turizm sektöründe yer alan birey ya da gruplar, farklı kültürlerden insanlardan gelen veriyi çabuk yorumlamalı ve bunlara karşılık verebilmelidirler. Aksi takdirde, başarılı bir finansal yaşam mümkün değildir.

Ülkelerin, diğer ülkeler ile etkileşim içine girebilmeleri, çözüm ortaklıkları gerçekleştirebilmeleri ve ticari/siyasi iş birlikleri içinde olabilmeleri de bu gerekliliği ortaya koymaktadır. Bu nedenle özellikle gençlerin diğer kültürleri tanımaları ve onlar ile karşılaştıklarında kolay adapte olabilme becerisini kazanması gerekmektedir. Bu durum yalnızca bireysel başarının değil, ulusal başarının da anahtarı niteliğindedir.

Bu noktada öncelikle temel kavramlardan söz etmek gerekmektedir. Kültür, sıklıkla duyulan fakat anlamının henüz netleşmediği, süreç belirten ve bu nedenle de sürekli olarak gelişen, buna bağlı olarak da insanların yaşamını yeniden şekillendiren bir olgudur (Kartari, 2001). Kültür sayesinde toplum yaşam ve bireyler arasındaki uyum daha kolay hale gelmektedir. Birey kültürünün ona öğrettiği şekilde düşünmeye alışmakta, buna göre algılamakta ve davranmaktadır. Çünkü kültür, inanışları, rutinleri, etik ve ahlaki kuralları da içinde barındıran çok yönlü bir fenomendir (Birukou vd., 2009: 3).

İnsanlar, kendi kültürel kimliklerine sahiptirler. Bu, onların nasıl düşüneceğine, nasıl davranacağına ve diğerleri ile nasıl iletişim içine gireceğine doğrudan etki eder. Ancak kültürel kimliğini oluşturmuş olan kişinin diğer kültürel kimlikler ile anlaşamayacağı da düşünülmemelidir. Kültürlerarası duyarlılık bu noktada devreye girmektedir. Kültürel olarak duyarlı olmak, bireyin kendi kültürel kimliğini koruması fakat aynı zamanda diğer kültürlerden insanlar ile rahat iletişim kurması ve onların yanında kendisini rahat hissedebilmesi anlamına gelmektedir (Kılınçer ve Mustan Dönmez, 2013: 21).

Özellikle genç bireylerin kültürel etkileşim içine girmeleri, onların karşılıklarına çıkan problemlerde daha akılcı çözümler bulabilmeleri için olanak tanıyacaktır. Ayrıca kültürel etkileşim geleceğe yönelik yeni iş anlaşmalarının, çözüm ortaklıklarının ya da projelerin temellerini oluşturacaktır. İşte bu sebeple, Avrupa Birliği, gençlerin birbirleri ile kültürel açıdan temas etmeleri adına 1987 yılında Erasmus Programını kurmuştur (EC, 2017: 7). Bu programa katılan bireylerin diğer kültürlerden insanları tanıyıp, var olan ön yargılarını kaldırmaları ve onların iletişim becerilerini anlamaları beklenmektedir. Çok kültürlü ortamlarda, insanlar arasında iletişim bağı kurmayı başarmış olan kişilerin, gelecek süreçlerde, farklı kültürden insanları ortak hedeflere yönlendirebilmesi ve başarılı bir lider olması da beklenir (Zakaria, 2000: 493). Kültürel duyarlılığı yüksek olan liderler, özellikle iş dünyasında, örgüt içinde ortaya çıkabilecek sorunları da önceden anlayacak, çözüm bulacaklardır (Temel Eğinli, 2011: 216).

### **1.1. Problem Durumu**

Kültürel gelişimin artması, kültürel zenginliğin oluşarak entelektüel birikime sahip olabilmiş bireylerin yetiştirilmesi, toplumsal gelişmişlik düzeyi açısından oldukça değerlidir. Farklı kültürleri tanıyan ve ona kısa sürede adapte olan birey, diğer insanlar ile daha kolay iletişim ve etkileşim içine girebilecektir. Bunun anlamı da bilginin daha kolay yayılması ve kaynak olarak kullanılabilmesidir. Bilginin paylaşılması, yeni teknolojilerin ve sistemlerin ortaya çıkarılması hususunda en önemli aktiviteler arasındadır. Ancak kişilerin, kültürel teması kapalı olması ya da kültürel temasın içinde iletişim güçlükleri çekmesi, bilgi paylaşımını imkânsız hale getirecektir.

Farklı kültürler ile tanışma imkânı bulmuş olan birey, kültürel farklılıklar nedeni ile karşısına çıkan sosyal ya da iktisadi problemler ile daha kolay baş edebilecektir. Özellikle küreselleşme, küçük insan topluluklarında dahi farklı kültürlerden bireyleri bir araya

getirmektedir ki bu durumun anlaşmazlıklara neden olması genellikle kaçınılmaz olmaktadır. Ancak farklı kültürlerde, farklı ihtiyaçlara sahip kimselerin dahi ortak bir amaçta birleşmesi ve iş bölümü gerçekleştirmesi imkânsız değildir. Gelişmiş ülkelerin ve hatta ekonomik açıdan güçlü şirketlerin entelektüelliğe yatırım yapmalarının temel sebebi budur (Abaslı ve Polat, 2016: 193).

Kültürel etkileşimin gelişmesinde etkili olan kültürel duyarlılığın kişilerin belli yetkinliklerine bağlı olduğu bilinmektedir. Bunlardan birisinin de kültürel zekâ olduğu düşünülmektedir. Kültürel zekâ, “farklı bir toplumdan gelen bir kişinin, alışık olunmayan jest ve mimiklerinin kendi ülkesinden biriymiş gibi değerlendirip yordayabilme becerisi” şeklinde tanımlanmaktadır. Bu bağlamda, farklı ya da aynı kültürdeki insanların karşılıklı iletişimlerini daha sağlıklı hale getiren, söz konusu iletişim sürecinde tarafların birbirini daha iyi anlamasını ve kendilerini daha iyi anlatmasını sağlayan bir olgu olarak değerlendirilen kültürel zekanın kültürlerarası duyarlılık üzerinde etkisi olduğu değerlendirilmiştir.

### **1.1.1. Problem Cümlesi**

Bu bağlamda, tez çalışmasının problem cümlesi “kültürel zekânın kültürlerarası duyarlılık üzerine etkisi var mıdır?” olarak belirlenmiştir. Bu bağlamda araştırma hipotezleri şu şekilde oluşturulmuştur.

**H1:** Kültürel Zekânın Kültürlerarası duyarlılık üzerinde anlamlı etkisi vardır.

**H2a:** Erasmus yapan öğrenciler ile Erasmus yapmayan öğrencilerin kültürel zekâ düzeyleri arasında anlamlı bir farklılık vardır.

**H2b:** Erasmus yapan öğrenciler ile Erasmus yapmayan öğrencilerin kültürlerarası duyarlılık düzeyleri arasında anlamlı bir farklılık vardır.

**H3a:** Öğrencilerin kültürel zekâ düzeyleri yaşa göre farklılaşmaktadır.

**H3b:** Öğrencilerin kültürlerarası duyarlılık düzeyleri yaşa göre farklılaşmaktadır.

**H4a:** Öğrencilerin kültürel zekâ düzeyleri cinsiyete göre farklılaşmaktadır.

**H4b:** Öğrencilerin kültürlerarası duyarlılık düzeyleri cinsiyete göre farklılaşmaktadır.

**H5a:** Öğrencilerin kültürel zekâ düzeyleri ikamet durumuna göre farklılaşmaktadır.

**H5b:** Öğrencilerin kültürlerarası duyarlılık düzeyleri ikamet durumuna göre farklılaşmaktadır.

**H6a:** Öğrencilerin kültürel zekâ düzeyleri diğer ülkelere ait kitle iletişim araçlarını kullanma sıklığına göre farklılaşmaktadır.

**H6b:** Öğrencilerin kültürlerarası duyarlılık düzeyleri diğer ülkelere ait kitle iletişim araçlarını kullanma sıklığına göre farklılaşmaktadır.

**H7a:** Öğrencilerin kültürel zekâ düzeyleri diğer ülkelerde yaşayan insanlar ile sosyal medya üzerinden iletişim kurma sıklığına göre farklılaşmaktadır.

**H7b:** Öğrencilerin kültürlerarası duyarlılık düzeyleri diğer ülkelerde yaşayan insanlar ile sosyal medya üzerinden iletişim kurma sıklığına göre farklılaşmaktadır.

### **1.1.2. Alt Problemler**

- Kültürel zekânın kültürlerarası duyarlılık üzerinde etkisi var mıdır?
- Öğrencilerin kültürlerarası duyarlılık düzeyleri Erasmus yapma durumuna göre farklılaşmakta mıdır?
- Öğrencilerin kültürel zekâ düzeyleri Erasmus yapma durumuna göre farklılaşmakta mıdır?
- Öğrencilerin kültürlerarası duyarlılık düzeyleri diğer ülkelerin kitle iletişim araçlarını kullanma sıklığına göre farklılaşmakta mıdır?
- Öğrencilerin kültürel zekâ düzeyleri diğer ülkelerin kitle iletişim araçlarını kullanma sıklığına göre farklılaşmakta mıdır?
- Öğrencilerin kültürlerarası duyarlılık düzeyleri diğer ülke insanları ile sosyal medya üzerinden iletişim kurma sıklığına göre farklılaşmakta mıdır?
- Öğrencilerin kültürel zekâ düzeyleri diğer ülke insanları ile sosyal medya üzerinden iletişim kurma sıklığına göre farklılaşmakta mıdır?
- Öğrencilerin kültürlerarası duyarlılık düzeyleri yaşa göre farklılaşmakta mıdır?
- Öğrencilerin kültürel zekâ düzeyleri yaşa göre farklılaşmakta mıdır?
- Öğrencilerin kültürlerarası duyarlılık düzeyleri cinsiyete göre farklılaşmakta mıdır?
- Öğrencilerin kültürel zekâ düzeyleri cinsiyete göre farklılaşmakta mıdır?
- Öğrencilerin kültürlerarası duyarlılık düzeyleri ikamet durumuna göre farklılaşmakta mıdır?

- Öğrencilerin kültürel zekâ düzeyleri ikamet durumuna göre farklılaşmakta mıdır?

## **1.2. Araştırmanın Amacı**

Bu bağlamda, çalışmanın ana amacı kültürel zekânın kültürlerarası duyarlılık üzerindeki etkisinin araştırılması olarak belirlenmiştir.

## **1.3. Araştırmanın Önemi**

Bu araştırmanın çok kültürlü bir ortam olarak Portekiz'de uygulanmış olması ve kültürel zekânın kültürlerarası duyarlılık üzerindeki etkisinin araştırılması ve çalışmanın örneklemini çok kültürlü bir ortamda Erasmus programı dâhilinde öğrenim görmekte olan öğrencilerin oluşturması araştırmanın önemini artırmaktadır. Araştırma sonuçlarının, öğrencilerin kültürlerarası duyarlılık seviyelerinin artırılması yönelik uygulamalar konusunda gerek öğrenciler gerek üniversite yönetimleri ve gerekse aileler için faydalı bilgiler sunacağı değerlendirilmektedir.

## **1.4. Araştırmanın Varsayımları**

Yapılan anket çalışmasına katılan öğrencilerin,

- Anket çalışması içerisinde yer alan soruları anladıkları,
- Örneklemin anket formundaki soruları anlayabilecek İngilizce yeterlilik düzeyinde olduğu,
- Anket formunda yer alan sorulara doğru ve güvenilir yanıtlar verdikleri varsayılmaktadır.

## **1.5. Araştırmanın Sınırlılıkları**

Araştırmanın evrenini Portekiz'in Lizbon şehrinde öğrenim görmekte olan lisans ve yüksek lisans öğrencileri oluşturmaktadır. Bu bağlamda, bu şehirde öğrenimine devam eden ve yarısı Erasmus tecrübesine sahip, diğer yarısı bu tecrübeyi henüz yaşamamış bir örneklem üzerinde çalışma yapılmıştır. Bahse konu veriler ile yapılan analizler örneklemdaki kişilere göre farklılık arz edebileceğinden, araştırma sonuçları verilerin toplandığı örneklem ile sınırlıdır.

## İKİNCİ BÖLÜM

### KAVRAMSAL ÇERÇEVE

#### 2.1. Kültür Kavramı ve Kültür ile İlgili Yaklaşımlar

##### 2.1.1. Kültür Kavramı, Tanımı ve Özellikleri

Günlük yaşantıda sıklıkla karşılaşılan kültür kelimesinin net bir tanımını yapmanın çok zor olmasının yanı sıra kullanıldığı her bilim alanında ayrı ayrı tanımı yapılmıştır. Bu tanımların ortak noktası ise, her birinin kültür kelimesini kendi bakış açısıyla ele almış olmasıdır. Sosyoloji biliminde kültür kelimesi, aynı toplum içerisinde yaşayan bireylerin birbirleri arasındaki iletişimi destekleyen ve günlük yaşantılarını şekillendiren tüm rutinler olarak tanımlanmıştır. Kültür kavramının daha net anlaşılabilmesi için daha objektif bir perspektife bakmak yararlı olacaktır ki bu noktada, kültür kelimesinin literatürdeki karşılığı en önemli kaynaktır. Kavram Tylor tarafından “bilgiyi, imanı, sanat ve ahlakı, örf ve adetleri, ferdin bağlı olduğu bir toplumun üyesi olması sebebiyle kazandığı alışkanlıkları ve bütün maharetleri içine alan karmaşık bir bütündür” şeklinde açıklanmıştır. Tylor’a ek olarak tarihte kültür kavramının tanımı ile ilgilenmiş olan bir diğer isim Geert Hofstede’dir ve bu tanımda ise kültür, “bir insan topluluğunu diğerlerinden ayıran ve her insan topluluğuna özgü zihinsel programlar bütünü” şeklinde ifade edilmiştir (Dilek, 2014: 4).

Kültür, daha dar ve özet bir ifadeyle zaman boyunca insanların belirli bir toplum içerisinde değişmiş olan ve değişmeye devam eden davranışlardır. Söz konusu davranışlar yıllar boyu gelecek nesillere aktarılmakta ve korunmakta; zaman zaman ise değişen şartlara ayak uydurmaktadır. Bu kapsamda kültür, insanların hayatı boyunca önemli bir faktör olması nedeniyle bireyin günlük yaşantısında öğrendiği bilgiler, değerler, din ve semboller gibi unsurlardan etkilenebilmektedir. Bunun yanı sıra kültür birbirinden tamamıyla farklı parçalardan meydana gelmekte, tepkisel ve simgesel özellik göstermektedir. Bu özellikler kültürün kendine has birtakım şekiller, davranışlar, inançlar katmakta ve değişme imkânı sunmaktadır (Konate, 2018: 3)

Kültürün bireyin doğduğu andan itibaren öğrenilebilir nitelikte olması, onun ilk özelliğidir. Bu nedenle insanlar içinde buldukları topluma ait kültürel davranışları yaşayarak ve görerek kazanmaktadırlar. Bunun yanı sıra kültür tarih boyunca var olmuş ve

halen daha geleceğe aktarılma amacı güdülen bir unsurdur. Birtakım davranışların kültür olarak algılanabilmesi için ise o davranışların yaşanılan toplumca kabul edilmiş ve uygulanıyor olması gerekmektedir. Aksi durumdaki davranışlar kültürün toplumsal olma özelliğine uyum sağlamadığı için kültür değildir. Ancak teknolojinin gelişmesi, çevresel sorun ve anlayışların ya da sosyal unsurların değişmesi sonucunda kültürde de birtakım değişiklikler gözlenebilmektedir. İnsan ihtiyaçlarının karşılanması da kültürün önemli olan özellikleri arasındadır (Mas'udah, 2019:11, 12).

Yukarıdaki özelliklerden yola çıkılarak kültür kavramını daha geniş bir şekilde ele almak mümkündür. Kültür, bireylerin hayatlarını devam ettirdikleri yerde kabul edilmiş, sürekli olarak paylaşılan, yenilikler ışığında gelişen ve değişim gösteren, uzun yıllardan beri var olan ve diğer nesillere aktarılmak için çaba sarf edilen, hayata dair maddi ve manevi bütün inanç, değer, bilgi yaşam tarzı, kuralları ve davranışlar bütünüdür. Bunları meydana getiren yapılar ise soyut ve somut yapılar olmak üzere iki başlığa ayrılmıştır. Somut davranışlar bireylerin psikolojik ve fiziksel olarak ihtiyaç duyduğu şeyleri karşılayan ve insanların çevreye adapte olmaları konusunda yardımcı olan ekipman, kıyafet, yöntem ve araçlardır. Soyut yapılar ise hayatın düzenlenmesine ilişkin kanunlar, düşünce ve fikirler, din, eğitim öğretim metotları gibi karşılaşılabilecek daha zor unsurlar ışığında meydana gelmektedir (Konate, 2018: 4).

### **2.1.2. Kültürlenme**

Dünya üzerindeki tüm bireyler bir topluluk içerisinde doğmaktadır. Bütün toplumlarda ise kendilerine has bir kültürün varlığından söz etmek yanlış değildir. Bu kapsamda her bireyin bir kültür içinde dünyaya geldiklerini ve bu kültür içinde büyüyerek bu kültüre ait özellikleri taşıdığını söylemek mümkündür. Bu süreç bireye, kültür tarafından verilmektedir. Bir diğer deyişle kişilerin kültüre uyumu kültürle alakalı bir durumdur. Doğduğu andan itibaren bir kültürün özelliklerini tanımaya başlayan kişi zamanla o kültürün davranışlarını benimseyerek örnek almaya başlamaktadır. Bu durum ise kişinin bütün yaşantısında o kültürden izler taşımasına vesile olmaktadır. Buradan hareketle kültürün sürekliliğini sağlayabilmesi için bağlı olduğu toplumdaki kişileri kendine hazırladığını söylemek yanlış olmayacaktır. Söz konusu süreç kişinin yaşamı boyunca devam etmekte ve kültür de gelecek nesillere aktarılacak varlığını devam ettirmektedir. Kişinin doğduğu toplumdaki kültürel özellikleri öğrenmesi ve benimsemesi olarak da kısaltılabilecek bu süreç, kültürlenme sürecidir. Elbette ki bu süreç farklı bilim dalları tarafından farklı farklı ele alınmaktadır ancak

temel olarak hepsi ortak bir noktada buluşmakta ve “kişinin gelişimi” ile “toplulukların sürekliliği ve birliği” olmak üzere iki konuyu ele almaktadırlar. Buradan hareketle ise bireyin kültürlenme sürecini bu iki başlık altında toplamak faydalı olacaktır (Konate, 2018: 3).

Kültürlenme sürecinde birey, doğduğu topluma ait kültürel özellikleri kazanmakta, bu süre zarfında da kendi kişiliğini oturtmaktadır. Bir diğer yandan da kültürü oluşturan bu özelliklerin fazladan bir kişiye ulaşması, o kültürün daha geniş bir alana yayılmasını ve sürekliliğinin kaybolma ihtimalinin azalması anlamına gelmektedir. Bu konuda araştırma yapmış kimselerden bazıları ise bu durumu kültürlenme sürecinin nesnel ve öznel boyutu olarak adlandırmakta ve bu şekilde ele almaktadır. Öznel boyut, kişinin kendisinin toplumun kabul ettiği davranış şekilleri ve diğer kültürel özelliklerini öğrenmesi, değerlendirmesi ve kabul etmesidir. Nesnel boyut ise kültürün kendini insana öğretmesi ve nesilden nesle aktararak sürekliliğini sağlamasıdır (Konate, 2018: 4).

### **2.1.3. Kültür Olgusuna İlişkin Yaklaşımlar**

Kültürel zekâ ve Kültürlerarası duyarlılık kavramlarına geçmeden önce kültürün ne olduğu ve insanları nasıl etkilediği konusuna açıklık getirebilmek için kültür olgusuna karşı geliştirilen yaklaşımları da incelemek faydalı olacaktır. Bu yaklaşımlar birbirlerinden esinlenerek ve bir öncekinin boşluklarını doldurarak, bilgi evrimleşmesine olanak tanımaktadırlar. Kişinin de kültürel zekâsını ve diğer kültürler ile ilişkisini bu yaklaşımlardan yola çıkarak açıklamak mümkündür. Çünkü kültür, dinamik ve aktarılan bir olgudur ve insan zihninde, kendi kültürünün öğelerinin diğer kültürlerinin öğeleri ile benzeyen yönlerini bulmak iletişim becerisini kuvvetlendirecek ve anlama kapasitesini arttıracaktır (Burke, 2008: 31). Antropolojik kültür yaklaşımlarını şu şekilde tarihsel sıraya dizmek mümkündür:

#### **2.1.3.1. Evrimci Yaklaşım**

Bu yaklaşım bir önceki yüzyılın bilgilerinin derlenmesi ve aktarılması anlayışına dayanmaktadır. Hem kültürü ilk defa tanımlayan hem de evrimci yaklaşım ile kültür olgusunu inceleyen ilk kişi Edward Tylor’dur. Tylor’a göre antropoloji biliminin çıkış noktası kültür olgusudur. Antropolojik farklılıklar ile kültürel farklılıkların net biçimde birbirlerinden ayrı düşünölmeye başlandığı, farklı biyolojik özelliklere sahip kimselerin benzer değerlere sahip olmasının benzer kültürel temellerden kaynaklandığı görüşü söz konusu olmuştur. Araştırmacı ayrıca uygarlık ile vahşilik arasında “bilme” farkının olduğunu vurgulamıştır (Naibei, 2014: 5).

Söz konusu yaklaşımın doğru olduğunu savunan bir diğer kişi de Lewis Henry Morgan'dır. Morgan bir avukat olmasına karşın çalışmalarını Kızılderililer alanında da gerçekleştirmiş ve kültürel bakımdan farklılıklarını gözlemlemiştir. Birtakım farklılıklar fark edince Morgan, diğer kültürleri de merak etmiş ve araştırmalara başlamıştır. Bu araştırmalar neticesinde Eski Toplum adlı eserini yayımlamıştır ve bu eser o dönemin düşünce yapısının değişmesinde ve farklı kültürlere olan ön yargıların kırılması konusunda oldukça etkili olmuştur (Bostan, 2016: 12; Yanıkkaya Aydemir, 2012: 110). Eski Toplum isimli eserinde bireylerin gelişme sürecini ele alan Morgan'a göre bu süreç ilk olarak yabancılık evresi ile başlamaktadır. Bu evrede bireyler yiyecek gibi temel gereksinimlerini gidermek için avcılık ve toplayıcılık yapmıştır. Bir diğer evre olan barbarlık evresinde ise Morgan, birlikte yaşamaya başlandığında güç savaşlarının daha belirgin hale gelmeye başladığını, insanların mülk edinmeye ve onu korumaya alıştığını belirtmektedir.

O dönemde Kızılderili kabileleri arasında pek çok mücadele gerçekleşmiş ve söz konusu mücadelelerde acıma duygusu yerini zalimliğe bırakmıştır. Bir diğer evrede ise yazı bulunmuş ve evrenin adı uygarlık şeklinde isimlendirilmiştir. Bu evrenin eski ve modern olmak üzere iki boyutu vardır (Şenel, 1982: 40, 90, 243).

Aslında antropolojik bu yaklaşım insanın biyolojik evriminin söz konusu olduğu kadar teknoloji odaklı zihinsel evriminin olduğunu da belirtmektedir. Fakat araştırmalara konu olmuş dönemlerde bilginin kaynağına ve kendisine ulaşmak oldukça zor olduğundan kültürlerin değişmesine vesile olan evrim olgusunun açıklanmasını da zorlaştırmıştır. Bu da o döneme ilişkin soru işaretlerinin doğmasına neden olmaktadır.

### **2.1.3.2. Difüzyonizm**

Eski tarihlere ilişkin bilgilerin sayısının artmasıyla birlikte çeşitli kültürlerin kendilerine özgü davranışları ile karşılaşmaktadır. Her gün bu davranışlara ve kısacası yaşam biçimlerine yenileri eklenmektedir. Araştırmacılar kültürel evrimin tek çeşit olmadığını ve her kültürün kendi evrimini kendi geliştirdiğini söylemektedir.

Kelime anlamı olarak difüzyonizm, kültürün yayılması anlamını ifade etmektedir. Bireyler yaşam tarzlarını ele aldıkça kültürlerini etkilemiş ve yeni değerler oluşturmuşlardır. Söz konusu durum dünyanın farklı bölgelerinde farklı hızda ve sayıda işlemiş ve daha farklı kültürler doğmasına neden olmuştur. Bir diğer ifadeyle, tarihe ışık tutan bilgilere ulaşmak her coğrafyada eş gelişim olmadığını göstermekte ve bunun kültür olgusuna da katkı

sağlamaktadır. Bireylerin farklı bir coğrafyaya gitmeden teknolojik evrime uğrayamayacaklarını savunmaları, difüzyonizm yaklaşımın dikkat çekici kısmıdır (Işıklar, 2014).

Difüzyonizm yaklaşımı, Almanya’da ortaya çıkmış bir yaklaşımdır. Bu yaklaşımın Amerika’ya kadar ulaşmasında etkili olan isim ise Franz Boas’tır. Boas, kültür başta olmak üzere kültürü yaratan diğer tüm toplumsal ve bireysel özelliklerin coğrafya ile ilişkisini gözlemlemiştir. Buna ek olarak Boas, tarih ile kültür alanında da çalışmalara imza atmış ve psikolojik açıdan etkilerinin kavranabilmesi için öncelikle coğrafya ile ilişkisine değinmek gerektiğine vurgu yapmıştır. Coğrafi olarak kültürel şekillenmenin olması, aslında kültürün fiziksel özelliklerden de etkilendiğinin bir göstergesi olarak kabul edilmiştir (Şenel, 1982: 180-181).

Temel olarak difüzyonizm, coğrafya ile kültür arasındaki ilişkileri inceleyen ve bağları bulan bir yaklaşımdır ve bu yaklaşım kültürlerin birbiriyle iletişime geçmesi sonucunda gerçekleşen kültürün zenginleşmesi olduğunu anlatmaktadır.

### **2.1.3.3. Tarihsel Özgüçülük (Amerikan Okulu)**

Coğrafya ile kültür kapsamındaki araştırmalarının yanı sıra Boas, çalışmalarına devam etmiş ve araştırmalarına yeni bir boyut kazandırmıştır. Bu kez dünya üzerinde uzak olmasına karşın birbiriyle benzerlik gösteren bölgelerdeki kültürleri karşılaştırmış ve bu karşılaştırma sonucunda bu kültürlerin aynı olmadığını bulmuştur. Söz konusu durum, kültürün dağılımında etkili olan unsurun sadece coğrafya olmadığını anlaşılmasına neden olmuştur. Bu nedenle Boas araştırmalarına bireylerin tarihini de eklemiştir.

Araştırmalarını bu yöne çeviren Boas (1989), bireyleri gelenek ve görenekleri ile yaşam şekillerinin kaynaklarını ve nedenlerini öğrenmek için ilk olarak tarih ve psikoloji bilimlerinden yararlanmak gerektiğini savunmuştur (Benessaieh, 2016: 2). Buna ek olarak Boas, kültürel farklılıkların sebeplerini insanları tarihte yaşadığı olaylar olduğunu açıklamıştır. Boas’ın kuramının özellikle yirminci yüzyıl antropolojisi ve Amerikan ile Fransız antropolojisi üzerinde etkili olduğunu söylemek mümkündür. Ayrıca söz konusu antropolojinin temel ilkelerinden bir parçasının Boas’tan geldiğini söylemek yanlış olmayacaktır.

#### **2.1.3.4. İngiliz İşlevselciliği**

İngiliz işlevselciliği, kültürle alakalı olan bütün öğelerin kültür olgusu kapsamında ne kadar etkili olduğu bir bütün olarak bakıldığında nasıl bir uyum içerisinde olduğu sorularına yanıt aramaktadır. Bu yaklaşımdaki araştırmacıların ise tarihte ilk kez antropoloji alanında uzun incelemeler yaptığı bilinmektedir. İngiliz işlevselciliği, Bronislaw Malinowski tarafından ortaya atılmış ve insanların temel ihtiyaçları sayılan yemek yeme, uyuma, barınma gibi gereksinimlerin kültürden kültüre değişmeyeceğini ortaya koymuştur.

İnsan ve toplum, giyinmek gibi temel gereksinimlerini giderdikten sonra diğer ihtiyaçlarını düşünmektedir. Kültür ise, bireylerin ikinci plandaki ihtiyaçlarını gidermek amacıyla yaptığı faaliyetler noktasında oluşmaktadır. Kültürün devreye girdiği ve insanların karşılamak için diğerlerinden sonra faaliyet gösterdikleri bu ihtiyaçların temel adı, ikincil ihtiyaçlardır. Bu ihtiyaçların sayısı, niteliği ve nasıl giderileceği sorularına yanıt veren olgu, kültürdür. Malinowski, ihtiyaç kavramının olmadığı bir yerde kültür kavramından söz edilemeyeceğine vurgu yapmaktadır. Bir diğer deyişle kültür, gelenek ve görenekler, değerler, davranışlar ve buna benzer diğer sembollerden oluşmaktadır. Tüm bu semboller de insanların ihtiyaçlarından doğmuştur. Bu pencereden bakıldığında ise kültür ile ihtiyaç kavramlarını birbirinden ayırmak mümkün değildir. İngiliz işlevselciliğini savunan kimseler, her kültürel öğenin bir amaca hizmet ettiğini ifade etmektedirler (Burrowes, 1993: 4 ve 11).

#### **2.1.3.5. Yapısal İşlevselcilik**

Alfred R. Radcliffe Brown tarafından ortaya atılmış olan yapısal işlevcilik yaklaşımı, temelde Durkheim'den izler taşımaktadır. Aynı kültüre sahip toplumlardaki ilişkilerin birbiriyle benzer olduğunu ve bu ilişkilerin oluşma biçimlerinin ise kültür olgusunu meydana getirdiğini savunan Durkheim, bu noktada kültürün, bireyler arasında ihtiyaçları oluşturma, yok etme ve yok etme konusundaki seçeneklerden oluşan sistemlerden meydana geldiğini ifade etmektedir.

Alfred R. Radcliffe Brown, kültür olgusuna daha toplumsal bir bakış açısıyla yaklaşmış ve bu kapsamda değerlendirmiştir. Bu yaklaşımda toplum, insan vücudu ve organları ile ilişkilendirilmiştir. Bu yaklaşıma göre kültür toplumu, toplum da kültürü oluşturmakta ve bu ikisi, birbirinin varlığını korumaktadır. Yapısal işlevcilik yaklaşımı kişilerin toplumun birer parçası olduğunu ancak bu kişilerin de toplumsal kurallara ayak uydurma zorunluluğunun bulunduğunu savunmaktadır (Yolcu ve Aça, 2017: 14, 17 ve 19).

### **2.1.3.6. Yapısalcılık**

Yapısalcılık, Claude Levi Strauss'ın oluşturduğu ve açıkladığı bir kuramdır. Bu kuram, kültürün konuşma dili içerisine gizlenmiş bir gizli boyut olduğunu ve bu boyuta yalnızca toplumsal model aracılığı ile ulaşılabileceğini savunmaktadır. Yapısalcılığa göre, dil insanların düşünme biçimini etkileyen hatta onları düzene sokan bir olgudur. Dolayısıyla dil için aslında kültürün dışı vurumu denilebilir (Nar, 2010: 31; Tüfekçi, 2003: 54-55).

### **2.1.4. Psikoloji ve Biyoloji Kökenli Kültür Kuramları**

#### **2.1.4.1. Kültür-Kişilik Kuramı**

Temelini psikoloji biliminden almakta olan kültür-kişilik kuramı, Kuzey Amerika'da ortaya çıkmış ve yayılmaya başlamış olan bir kuramdır. Kültür-kişilik kuramının eleştirilere tabi tutulmasının temel nedeni, kuramın öncüsü olarak nitelendirilen Ruth F. Benedict ve çalışma arkadaşlarının bireyleri, yalnızca kültürden oluşan bir havuzda görmeleridir. Kuramın eleştirilmesinin bir diğer nedeni ise, insanların fiziksel dünyadan ve diğer kültürlerden ayrı olarak ele alınması ve bu şekilde incelenmesidir. Bu kuramın tarihine bakıldığında, 1930'lu yıllara kadar uzandığı ve Ruth F. Benedict tarafından ortaya atıldığı görülmektedir. O dönemde Benedict tarafından kültür, ilk defa ikiye ayrılmış; Apollon tipi ve Dionisyak tipi olmak üzere iki başlık altında incelenmiştir. Apollon tipi kültür, tartışmacı olmayan ve diğerine göre biraz daha ılımlı bir yaklaşımda olan bir kültür tipidir. Dionisyak tipi kültür ise Apollon tipi kültürün yanı sıra, şiddete ve tartışmaya müsait olan, hırslı ve aceleci bir kültür tipidir (İlbars, 1987: 202; Alpaydın, 2007: 81).

Benedict, İkinci Dünya Savaşı sırasında Japonların psikolojileri ile ilgili bir araştırma yapmak üzere görevlendirilmiş ve araştırmanın sonucunda ise Japon kültürü ile psikolojileri arasında bir bağ olduğunu ortaya koymuştur. Buradan hareketle Benedict'in bu görev aracılığıyla kültür-kişilik kuramının temelini attığını söylemek yanlış olmayacaktır. Atılan bu temel ile birlikte 1960'lı yıllarda psikolojik antropoloji düşüncesi gelişim göstermeye başlamıştır (İlbars, 1987: 204).

#### **2.1.4.2. Sosyobiyoloji Kuramı**

Söz konusu kuram, adından da anlaşılacağı üzere biyoloji bilimini temel alan bir kuramdır. Toplumsal bir bakış açısıyla değerlendirilmesi gereken bütün durumlar, bu kuramın kapsama alanı içerisine girmektedir. Bu durumlarda bu kuramın temelini biyoloji bilimine

dayandırması ve olayları biyoloji bilimiyle ilintili bir bakış açısıyla sorgulayıp çözüme kavuşturması nedeniyle yoğun eleştirilere maruz kalmaktadır. Sosyobiyoloji kuramı, kültürel öğeler ve diğer kurumların biyoloji bilimine güvenmesini hedeflemektedir. Bunun yanı sıra bu kuramın en önemli kısmı ise, kişilerin hareketleri ve alışkanlıklarının kültür olgusuyla ilişkili olmadığını, aksine genler vasıtasıyla oluştuğunu savunmasıdır (Günay, 2006: 511).

## 2.2. Kültürel Zekâ

Kültürel zekâ kavramına değinmeden önce zekâ kavramına bakmak ve bu kavramı tartışmak faydalı olacaktır. Türk Dil Kurumu'nca zekâ, "İnsanın düşünme, akıl yürütme, objektif gerçekleri algılama, yargılama ve sonuç çıkarma yeteneklerinin tamamı, anlayış, dirayeti zeyreklik feraset" şeklinde açıklanmıştır (TDK, 2019).

Bir diğer deyişle zekâ, kişilerin topluma ve çevrelerine uyum sağlama becerileridir. Bireyin çevre ile etkileşim halinde olduğu da düşünüldüğünde zekâ kavramının kültürden de beslendiği ortaya çıkmaktadır. Zekâ, çevreye uyum sağlayabilme, değişikliklere ayak uydurabilme ve olayları takip edebilme yeteneği; algılama, saklama, kavrama, tanıma, tanımlama, yargılama gibi işlemlerin tamamıdır. Gardner ise zekâ kelimesini "bir veya daha fazla kültürel yapıda değeri olan bir ürünü şekillendirme veya sorunları çözme yeteneği" olarak açıklamıştır. Kültürel zekâ ise diğer zekâ çeşitleri ile benzerlik göstermekte ancak kendine has özellikleri de bulunmaktadır.

İlgili literatür incelendiğinde, Kültürel Zekâ kavramı ile ilgili farklı tanımlamalar yapıldığı görülmektedir. Örneğin, Earley ve Ang (2003) tarafından kültürel zekâ, "farklı bir toplumdaki gelen bir kişinin, alışık olunmayan jest ve mimiklerinin kendi ülkesinden biriyimş gibi değerlendirip yordayabilme becerisi" şeklinde ifade edilmiştir. Kavram Thomas ve İnskon tarafından "bir kültürü anlamak, o kültürle olan ilişkilerde daha çok bilgilenmek, o kültüre ait düşüncelerimizi kademeli olarak yeniden şekillendirmek ve uygun davranışlar geliştirmek adına esnek ve yetenekli olmak" şeklinde tanımlanmaktadır (Thomas ve İnskon, 2004: 16).

Diğer taraftan, Earley ve Mosakowski tarafından "bir bireyin farklı kültürlerden gelen bir kişinin tanıdık olmayan ve belirsiz jestlerini o kişinin arkadaşları ve aynı kültürde yaşayan insanlar gibi yorumlayabildiği doğal bir beceri" şeklinde bir tanımlama yapılmıştır (Earley ve Mosakowski, 2004: 140). Thomas (2006) tarafından yapılan kısa tanımda kültürel zekâ

kavramı “bireyin, farklı kültürlere sahip insanlarla etkin etkileşim kurma becerisi” olarak ifade edilmektedir. Son olarak kavram, Plum (2007) tarafından “bireyin farklı kültürlerde olan kişileri doğru biçimde anlaması, kendini ifade etmesi ve etkili bir şekilde iletişimi sürdürebilme kapasitesi” olarak tanımlanmaktadır.

Tanımlardan da anlaşılacağı üzere kültürel zekâ, bireylerin günlük yaşantısındaki davranışlarıyla da kolaylıkla karşılaşılan bir olgudur. Toplumda ve literatürde genel kültür seviyesi yüksek olduğu tespit edilen birinin kültürel zekâ seviyesi de yüksek kabul edilmektedir. Buna karşın kültürel zekâ ile iletişim becerisinin de paralel olduğunu savunan kimseler de bulunmaktadır. İletişim süreci içerisinde bulunan kültür farklılıklarına uyum sağlama, algılama, anlama, görme, kavrama, ölçme gibi faaliyetler kültürel zekâ kapsamında da değerlendirilmektedir (Ergün ve Güzel, 2017: 35).

Genel olarak kültürel zekâ, farklı ya da aynı kültürdeki insanların karşılıklı iletişimlerini daha sağlıklı hale getiren, söz konusu iletişim sürecinde tarafların birbirini daha iyi anlamasını ve kendilerini daha iyi anlatmasını sağlayan bir olgudur. Bunların yanı sıra kültürel zekânın yararları aşağıda da mevcuttur:

- i. Yapılabilecek iş kapasitesini artırmakta ve dolayısıyla verimlilik de artmaktadır.
- ii. Sorunlara daha hızlı ve etkin çözümleri bulunmasında etkilidir.
- iii. Kültürel etkileşimin verimliliğini artırmaktadır.
- iv. Farklı kültürler olması sebebiyle ortaya çıkan fikir ayrılıklarının kolaylıkla çözülmesine yardımcı olmaktadır.
- v. Kişilerin karar verme sürecini kolaylaştırmaktadır.

### **2.2.1. Kültürel Zekânın Boyutları**

İlgili literatür incelendiğinde, kültürel zekanın bazı çalışmalarda üç, bazı çalışmalarda ise dört boyutlu bir yapı olarak incelendiği görülmektedir. Örneğin, Early ve Masokowski (2004) tarafından yapılan çalışmada kültürel zekâ kavramı, zihinsel, fiziksel ve duygusal olmak üzere üç boyutta ele alınmıştır. Diğer taraftan, Early ve Ang (2003) tarafından yapılan çalışmalarda kültürel zekânın üstbilişsel, bilişsel, motivasyonel ve davranışsal olmak üzere toplam dört boyutta ele alındığı görülmektedir. Kültürel zekânın boyutları Şekil 1’de gösterilmiştir.

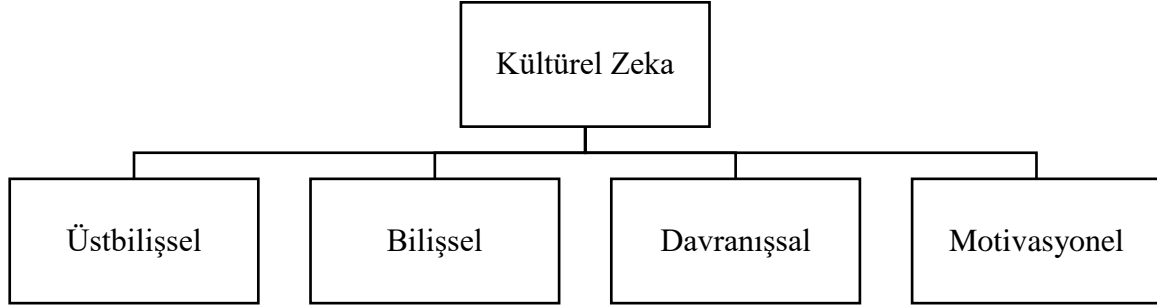

**Şekil 1.** Kültürel Zekanın Boyutları

**Kaynak:** Livermore (2010: 25)

### ***2.2.1.1. Üst Bilişsel Kültürel Zekâ***

Kültürel zekânın bir diğer türü ise üst bilişsel kültürel zekâ olup bu zekâ türü, kişilerin karşı karşıya kaldığı ya da karşı karşıya kalma ihtimali bulunan her olay ve durumda, çevrede olup bitenleri algılama, yorumlama ve kavrama yeteneklerini içermektedir. Bu tür zekâ seviyesi yüksek olan bireyler ile ilgili yapılan araştırmalara bakıldığında ise bu kişilerin, kendileri haricindeki kültürlerle ilgili çeşitli bilgilere sahip olduğu ve kendi mental paradigmalarını iletişim sürecinde ve daha sonraki süreçte daha uygun bir seviyeye düşürebildiği görülmektedir. Üst bilişsel kültürel zekâ sayesinde birey kendini ait hissetmediği kültürlerle ait bilgileri kolaylıkla kavrayabilmektedir. Bu zekâ türünün seviyesinin yüksek olduğu bireylerde bunların yanı sıra kültürler üzerinde yorum yapabilme, seçebilme, farklı kültürlerdeki davranış ve kültürel normları anlamlandırabilme gibi becerileri de vardır. Bu insanlarda kültürler arası farklılıkları gözleme becerileri de gelişmiş olup, bu konudaki bilgi düzeyleri de diğer insanlardan farklıdır. Şartlar böyle iken üst bilişsel kültürel zekâ seviyesinin yüksek olduğu bireylerin kültürlerle ilgili bir farkındalığının oluşması da son derece olasıdır ve bu durum bilinçli bir şekilde gerçekleşmektedir. Ayrıca etkileşimde olan kişiler; kullandıkları zihinsel modelleri etkileşim esnasında ve sonrasında da uyumlaştırabilmektedirler (Konate, 2018: 9).

### ***2.2.1.2. Bilişsel Kültürel Zekâ***

Genel anlamda bilişsel kültürel zekâ, kişilerin kültürler arası farklılık ve benzerlikleri anlama yetenekleri, bunlara uyum sağlama süreçleri ve zihinsel haritaları içermekte olan bir olgudur. Buradan hareketle bilişsel zekânın birden fazla kültürün yapı ve özelliklerine ilişkin önemli bir kaynak olduğunu söylemek mümkündür. Kültürel zekâ penceresinden ise

kültürlerin yapısı ve özellikleri bakımından zengin bilgiler taşıyan bu kaynak bir kültürün sosyal, siyasi, ekonomik, siyasi ve benzeri alanlardaki görüşlerine ilişkin genel bilgileri içermektedir. Bu bilgiler tecrübe ve eğitim yolu ile elde edilmiş olup kültürler arası iletişim faaliyetlerinde başvurulmuş bilgilerdir. Söz konusu faaliyetlerde bilişsel kültürel zekâ oldukça önem taşımaktadır. Bu noktada bilişsel zekâ, kültür kapsamında genel bilgi ve özel bilgi olmak üzere ikiye ayrılmaktadır (Konate, 2018: 10).

Genel bilgi, bahsedilen kültürün herkes için geçerli olan faktörleridir. O kültürün hukuki yapısını bilmek veya ekonomik sistemlerle ilgili bilgilere sahip olmak; genel bilgilere örnek teşkil etmektedir. Bir kültürün hangi alanda daha iyi olduğunu bilmek gibi bilgiler ise özel bilgi kapsamına girmektedir. Bilişsel kültürel zekâ sayesinde bireyler belli bir zaman dilimi içerisinde kendi yetiştiği toplumun kültürlerini bir kenara bırakıp başka kültüre ayak uydurabilmekte, bu süreçte olan bitenlerin algılayabilmekte, eskisinden daha farklı bir bakış açısından bakabilmektedir (Van Dyne vd. 2008: 17).

İlave olarak, bilişsel kültürel zekâ kişinin daha sonradan eğitim ve benzeri yollarla kazandığı gelenek ve görenekleri, uygulamaları ve kültürel normları içermektedir. Benzer şekilde kişinin kendi kültürü dışındaki kültürlerin ekonomik, siyasi, hukuki ya da sosyal yapılarına ilişkin bilgiler de bilişsel kültürel zekâ kapsamındadır ve bilişsel kültürel zekâsı yüksek olan kimselerin farklı kültürler ile kendi kültürü arasında ve farklı kültürler ile diğer kültürler arasındaki değişiklik, benzerlik ve farklılıkları kapsama yeteneği de yüksektir (Konate, 2018: 10).

### **2.2.1.3. Motivasyona Bağlı Kültürel Zekâ**

Kültürel zekânın bir diğer kaynağı ise motivasyondur. Pek çok kaynak, bireyin kültürel zekâsını yükseltebilmesi için motivasyon da dahil olmak üzere tüm kaynaklardan beslenilmesi gerektiğini vurgulamaktadır. Motivasyona bağlı kültürel zekâ, kişilerin farklı toplumlara ve dolayısıyla farklı kültürlere sahip bireyler ile iletişime girmesini ve bu işleme olan ilgisini içermektedir (Ergün ve Güzel, 2017: 32).

Motivasyona bağlı kültürel zekâ, kişinin belli bir olay ya da vazife konusunda istekli, sorumlu ve motive olmuş olması; bu olay sonucunda kültürel değerleri kavraması için kurduğu beklentiler ve amaçlardır. Motivasyona bağlı kültürel zekânın yüksek seviyede olduğu kişiler kendi toplumlarında bulunan kültür haricindeki kültürlere kolaylıkla ayak

uydurabilmekte, adapte olabilmekte ve bu kültürleri tanıma konusunda daha hevesli olabilmektedirler (Mercan, 2016: 38).

Motivasyona bağlı kültürel zekâyı daha ayrıntılı bir şekilde ele almak gerekirse bu zekâ türünün kişilerin diğer bireylerle etkileşim sürecine girmesi ve bu süreç içerisinde kendi kültürü dışındaki kültürleri tanıma konusunda istekli olmaları anlamına geldiğini söylemek doğru olacaktır. Kültürel zekânın motivasyon kaynağı, kişinin doğduğu ve yetiştiği kültürel ortam haricindeki bir ortamda harekete geçmek veya o ortam hakkında bilgi sahibi olmak amacıyla kavramak için enerji ve dikkatin buraya yönlendirilerek konsantrasyonun bu noktada toplanmasıdır. Motivasyona bağlı kültürel zekâ düzeyinin yüksek olduğu kimselerin diğer kültürleri tanıma ve özellikleri hakkında bilgi sahibi olma konusunda daha başarılı oldukları bilinen bir gerçektir (Konate, 2018: 10).

#### ***2.2.1.4. Davranış Bağlantılı Kültürel Zekâ***

Kültürel zekânın yükseltilmesi için motivasyona bağlı kültürel zekâ yetmemektedir. Bireylerin motive olmasının yanı sıra farklı kültürlerde sergileyeceği davranışları seçip yönetebilmesi, kültürel zekâyı oldukça etkilemektedir (Dilek, 2014: 46).

Farklı bir ifade ile, kültürel zekânın etkilendiği bir diğer unsur davranıştır. Davranış bağlantılı kültürel zekâ, birbirinden farklı kültürlerin benimsendiği toplumlarda bireylerin tavırları ve davranışlarının nasıl olduğuyla ilgili olup motivasyona bağlı kültürel zekâyı ve bilişsel zekâyı desteklemektedir. Bir diğer deyişle davranış bağlantılı kültürel zekâ, motivasyona bağlı kültürel zekâ ile bilişsel zekânın bireylerin tavır ve hareketlerine yansımış halidir. Davranış bağlantılı kültürel zekâ seviyesi yüksek olan bireyler ise kendi kültürünün benimsenmediği toplumlarda da jest ve mimiklerini, ses tonlarını, cümlelerini ve diğer davranışlarını uygun bir biçimde şekillendirebilmekte ve ortama ayak uydurabilmektedirler (Mercan, 2016: 39).

Davranış bağlantılı kültürel zekâ bir başka ifadeyle, insanın kendini ait hissetmediği kültürlerin kabul edildiği toplumlarda uygun sözel veya sözel olmayan davranışları gösterebilme becerisini ölçen zekâ tipidir (Güzel ve Ergün, 2017: 32). Kişilerin klasik ve daha önceden sınırlandırılmış davranışların dışına çıkarak olması gerektiği yerde olması gerektiği gibi davranması, davranışa bağlı kültürel zekâsı ile alakalı olup bu zekâ seviyesi ancak belli bir seviyede olanlar böyle davranabilmektedirler.

Diğer taraftan, bu tip zekâsı yüksek olan bireyler hal ve tavırlarını, alışık olmadığı ortamlarda da kontrol altında tutabilmektedirler (Konate, 2018: 11). Kişilerin gerektiğinde alışılmışın dışında davranmaları, onların kişiliklerinin kendilerine has ve diğerlerinden farklı olduğunu göstermektedir (Dilek, 2014: 47).

### **2.2.2. Kültürel Zekânın Kazanılması ve Geliştirilmesi**

Artan küreselleşme ile birlikte farklı kültürlerden insanların daha fazla etkileşim ve iletişim halinde olması, kültürlerarası iletişim açısından önemli olan kavramlara olan ilgili artırmıştır. Bu bağlamda, kültürel zekâ kavramı, kültürel zekânın nasıl kazanıldığı ve geliştirilebilmesi için neler yapılması gerektiği akademisyenlerin ilgisini çeken konuların başında gelmektedir. İlgili literatür incelendiğinde, bu kültürel zekanın kazanılması ve geliştirilmesi konusunda ilgi çekici sonuçlara ulaşıldığı görülmektedir.

Akademik çalışmalar, kültürel zekâ düzeyi yüksek olan kişilerin çok kültürlü ortamlarda veya çok kültürlü bir takımın parçası olarak çalıştıkları durumlarda kendi davranışlarını ortamın gerekliliklerine göre uyarlama becerisinin daha yüksek olduğunu göstermektedir. Bu durum, bu kişilerin çok kültürlü çalışma gruplarında daha etkin bir performans göstermesine neden olmaktadır (Ang ve Van Dyne, 2008: 10; Livermore, 2010: 133).

Triandis (2006) tarafından kültürel zekanın kazanılabilmesi için bazı özelliklere sahip olunması gerektiği savunulmaktadır. Bu bağlamda, insanlar kültürleri ayırt eden bazı özellikleri anlamalı ve buna göre değerlendirme yapmalıdır. Örneğin, kolektif kültüre sahip doğu toplumları ile daha bireyselci olan batı toplumları arasında farklı davranış özellikleri bulunmaktadır. Bu davranış özelliklerinin farkında olmak, bireyin farklı durum karşısında kültürel özellikleri yorumlaması ve doğru karar vermesinde yardımcı olacaktır. Yazar, bireylerin diğer kültürlerin olumlu ve olumsuz özelliklerine yönelik bilgi sahibi oldukça kültürel zekasının da artabileceğini savunmaktadır (Yeşil, 2009: 125).

Plum (2009) tarafından ise kültürel zekânın gelişiminde en önemli etkenin deneyimler olduğu savunulmaktadır. Bu bağlamda, farklı kültürlerin yaşadığı ülkelere yapılan ziyaretler ve bu ziyaretler süresince kişiler ile doğrudan iletişim ve etkileşim halinde olunması kültürel zekânın gelişimine önemli katkı yapmaktadır. İlave olarak, toplumun genel özellikleri, sosyo-kültürel yapısı ve genel yapısı hakkında edinilecek bilgiler de kültürel zekânın gelişimi açısından önemlidir (Aksoy, 2013: 91).

Benzer şekilde, Thomas (2006: 89) tarafından da kültürel zekânın geçmiş deneyimler ile şekillendiği savunulmuştur. Yazar, kültürel zekânın gelişimi için yurtdışı deneyimleri, görevlendirmeler, dil eğitimi, yurt dışı seyahatleri, staj veya çok kültürlü gruplar ile düzenlenen etkinlikler gibi aktivitelerin kültürel zekânın gelişimi açısından önemli olduğunu vurgulamaktadır. Kültürel zekânın gelişim sürecinin belli aşamalar dâhilinde gerçekleştiğini savunan Thomas (2006) tarafından bu aşamalar şu şekilde ifade edilmektedir.

**Birinci aşama:** Bu aşamada bireyler kendi kültürleri dışındaki bireyler ile çok fazla etkileşim haline girmediğinden, kendi kültüründeki normlara ve toplum kurallarına bağlılık göstermektedir. Bu aşamadaki bireyler kültürler arasında farklılıkların olduğunu dahi farkında değildir.

**İkinci Aşama:** Bu aşamada birey, farklı kültürleri tanıma ve bu kültürler hakkında bilgi edinme konusunda daha motivedir. Diğer kültürler ile ilgili bilgi ve farkındalık seviyesi arttıkça kişiler yeni bir bilinç oluşturmaya başlamaktadır ki, bu durum bazen zorlayıcı olabilmektedir.

**Üçüncü Aşama:** Bu aşamada kişiler diğer toplumların normlarına ve kurallarına karşı daha anlayışlıdır. Farklı kültürlerden insanlar ile etkileşim içinde olduğu durumlarda, durumun gerekliliğine uygun davranış modelleri geliştirmeye başlar. Farklı durumlarda nasıl davranacağını ve ne şekilde konuşması gerektiğinin farkındadır.

**Dördüncü Aşama:** Bu aşamada birey tarafından kültürel normlar ve kurallar içselleştirilmeye başlar. Birey artık diğer kültürden insanlar ile sosyalleşme konusunda daha isteklidir. Bu durumlara uyum konusunda fazla çaba göstermekte ve yeni davranışlar tecrübe etmektedir. Etkileşim halinde olduğu diğer kültürlerle mensup bireyler tarafından bilgili olarak kabul edilmekte, saygı görmekte ve bunun doğal bir sonucu olarak da iletişimde daha rahat hissetmektedir.

**Beşinci Aşama:** Bu aşama, başkalarının farkında olmadığı değişimlerin tanınması ve kültürel davranışta yenilikçiliğin başlaması aşamasıdır. Kültürel zekâ düzeyi yüksek olan kişiler kültürel anlamdaki farklılıkları o kültüre mensup kişilerden dahi önce fark etmeye başlar. Farklı kültürden insanlar ile etkileşim halinde olduğu durumlarda nasıl davranması gerektiği konusunda içgüdüsel olarak kendini adapte edebilmektedir. Bu aşamada birey yüksek bir bilişsel algıya sahip olmaktadır.

## 2.2.3. Kültürel Zekâ ile İlgili Çalışmalar

### 2.2.3.1. Türkiye’de Yapılan Çalışmalar

Aksoy (2013) tarafından yapılan araştırma sonuçlarına göre kültürel zekâ bireylerin yaşına, cinsiyetine, eğitim seviyesine, kurum içindeki pozisyonuna ve daha önce uluslararası işletme tecrübesi olup olmamasına göre farklılık göstermemektedir.

İşçi vd. (2013) tarafından yapılan araştırma kapsamında Türkiye’de faaliyet gösteren özel hastanelerde görevli sağlık personelinin yabancı dile seviyesi ile kültürel zekâ düzeyleri arasındaki ilişki analiz edilmiş olup, analiz sonucunda yabancı dil seviyesi ile kültürel zekâ arasında anlamlı bir ilişki olmadığı sonucuna ulaşılmıştır. Diğer taraftan, Çetin (2014) tarafından denizcilik sektöründe çalışan ve diğer ülkelere liman ziyaretleri yapan denizcilerin katılımı ile yapılan araştırma sonucunda yabancı dil seviyesinin yüksek olmasının kültürel zekâ üzerinde olumlu etkisi olduğu sonucuna ulaşılmıştır. Benzer şekilde, Koçak ve Özdemir (2015) tarafından yapılan araştırma sonuçları da yabancı dile seviyesinin kültürel zekâ üzerindeki olumlu etkisini vurgulamaktadır.

Yitmen ve İbrahim (2014) tarafından inşaat sektöründe çalışan 185 kişi üzerinde yapılan çalışma sonucunda inşaat firmalarında görevli üst düzey yöneticilerin kültürel zekâ düzeylerinin yüksek olmasının stratejik iş birlikleri oluşturmada önemli olduğu sonucuna ulaşılmıştır.

Karataş (2014) tarafından uzak yol kaptanları ve birinci zabitlerinin katılımı ile yapılan araştırma kapsamında, yabancı dil seviyesinin önemli olduğunu değerlendiren, kültürlerarası duyarlılık açısından eğitimin öneminin farkında olan bireylerin kültürel zekâ düzeylerinin daha yüksek olduğu sonucuna ulaşılmıştır.

Mercan (2016) tarafından 617 otel çalışanı üzerinde yapılan araştırma sonuçları Kültürel Zekânın bilişsel ve davranışsal boyutlarının kişilerin yaşına göre farklılaştığını göstermektedir. Diğer taraftan, cinsiyet değişkenine göre kültürel zekânın farklılaşmadığı sonucuna ulaşılmıştır.

Çelik ve Yapıcı (2016) tarafından yapılan çalışmada kültürel farklılıklar ve kültürel zekâ arasındaki ilişki analiz edilmiştir. Araştırma kapsamında 14 farklı ülkeden 281 kişi üzerinde anket uygulanmış olup, kültürel zekânın bilişsel, üstbilişsel ve motivasyonel boyutlarının bireyselci ve kolektivist kültürler için farklılaştığı sonucuna ulaşılmıştır.

Çelik ve Eflatun (2016) tarafından yapılan araştırma kapsamında farklı kültürlerden gelen öğrenciler ile bir arada eğitim gören öğrencilerin sosyo-kültürel uyum sürecinde kültürel zekânın etkisi araştırılmıştır. Araştırma sonucunda, bilişsel ve üstbilişsel kültürel zekânın öğrencilerin sosyo-kültürel uyum sürecinde olumlu etkisi olduğu sonucuna ulaşılmıştır.

### **2.2.3.2. Dünya’da Yapılmış Çalışmalar**

Lugo (2007) tarafından İsviçre’de yapılan bir araştırma kapsamında, duygusal zekâ, kültürel zekâ, dönüşümcü liderlik arasındaki ilişki incelenmiştir. Araştırma sonucunda, kültürel zekâ ve liderlik yetenekleri arasında anlamlı bir ilişki olduğu, ayrıca kültürel zekâ ile dönüşümcü liderliğin sosyal boyutu arasında anlamlı bir ilişki olduğu saptanmıştır.

Ang vd. (2007) tarafından Singapur’da yapılan çalışma kapsamında kültürel zekâ ile kültürler arası etkinlik arasındaki ilişki incelenmiş olup, araştırma sonucunda kültürel zekânın kültürlerarası etkinlik üzerinde anlamlı bir etkisi olduğu sonucuna ulaşılmıştır. Çalışma kapsamında ayrıca, çok kültürlü ortamda bireylerin performansı üzerinde üstbilişsel kültürel zekâ ve davranışsal kültürel zekânın etkili olduğu sonucuna ulaşılmıştır.

Elenkov ve Manev (2009) tarafından farklı ülkede ikamet eden yönetici pozisyonundaki kişilerin kültürel zekâlarının yaratıcılık ve dönüşümcü liderlik özellikleri üzerindeki etkisi araştırılmıştır. Araştırma sonucunda kültürel zekâsı yüksek olan yöneticilerin dönüşümcü liderlik özellikleri ile yaratıcılıklarının da yüksek olduğu sonucuna ulaşılmıştır.

Amiri Moghimi ve Kazemi (2010) tarafından yapılan çalışmada çok kültürlü ortamda çalışmakta olan bireylerin kültürel zekâsı ile performansları arasındaki ilişki araştırılmıştır. Araştırma sonucunda kültürel zekânın üstbilişsel kültürel zekâ, bilişsel kültürel zekâ ve motivasyonel kültürel zekâ alt boyutları ile performans arasında istatistiksel açıdan anlamlı bir ilişki olduğu sonucuna ulaşılmıştır.

Moon (2010) tarafından Kore’de öğrenim görmekte olan öğrencilerin katılımı ile yapılan çalışma kapsamında, kültürel zekâ ve duygusal zekâ arasındaki ilişki incelenmiştir. Araştırma sonucunda kültürel zekânın, üstbilişsel, bilişsel, davranışsal ve motivasyonel olmak üzere dört alt boyutunun da duygusal zekâ ile ilişkili olduğu sonucuna ulaşılmıştır.

Tayvan’da yapılan farklı bir çalışma kapsamında, Tsai ve Lawrence (2011) tarafından yabancı öğrencilerin kültürel zekâ düzeylerinin kültürlerarası uyum üzerindeki etkisi

araştırılmıştır. Araştırma sonucunda kültürel zekânın kültürel uyum üzerinde istatistiksel açıdan anlamlı bir etkisi olduğu sonucuna ulaşılmıştır.

Baez (2012) tarafından yabancı dil eğitiminin kültürel zekâ üzerindeki etkisini belirleyebilmek amacı ile bir çalışma yapılmıştır. İspanyolca dil eğitimi alan 46 öğrencinin katılımı ile yapılan araştırma sonuçları, eğitim sonrasında kültürel zekâ düzeylerinin eğitim öncesine göre anlamlı düzeyde arttığını göstermektedir. Bu bağlamda, çalışma yabancı dil eğitiminin kültürel zekânın gelişmesinde katkısı olduğunu göstermesi açısından önemlidir (Kahraman, 2016: 46).

Kaur ve Pany (2018) tarafından Hindistan'da yapılan bir araştırma kapsamında kültürel zekâ ve kültürlerarası uyum arasındaki ilişki araştırılmıştır. Pencap bölgesinde öğrenim görmekte olan yabancı öğrencilerin katılımı ile yapılan araştırma sonuçlarına göre, kültürel zekâ ile kültürlerarası uyum arasında istatistiksel açıdan anlamlı bir ilişki vardır.

### **2.3. Kültürlerarası Duyarlılık Kavramı**

Bireyler yabancı oldukları toplumlar içerisinde bulduklarında veya farklı toplumlardan bireyler ile etkileşim halinde olduklarında farklı davranış biçimleri gösterebilirler. Bazı bireyler bu durumlarda iletişim açısından sorunlar yaşayabilir. Bu bağlamda, iletişim sorunlarının önüne geçilebilmesi için farklı kültürleri tanıma ve o kültürün normlarına saygı duyma konusunda bir farkındalık oluşturulması gerekmektedir (Tamam ve Krauss, 2017: 1-3).

Bu farkındalık kültürlerarası duyarlılık kavramı ile ifade edilmektedir. Kültürlerarası duyarlılık kavramı “farklı kültürlere ve kültürel farklılıklara sahip bireylere karşı sergilenen anlayış ile farklı kültürler karşısında saygılı olmayı ve anlamayı sağlayan duyarlılık” şeklinde tanımlanmaktadır (Saygılı ve Kana, 2018). Kültürel duyarlılığın oluşumunda, diğer kültürlerden bireyler ile etkileşim, farklı toplumlarda zaman geçirmek, bu kültürlerle ilişkin normlar hakkında bilgi sahibi olmak gibi deneyimler etkili olmaktadır. Farklı bir ifade ile kültürel duyarlılığa sahip kişiler kültürel farklılıklar karşısında olumlu bir yaklaşım sergilemektedir (Bulduk vd., 2011).

İlgili literatür incelendiğinde, pek çok kavram için geçerli olduğu gibi, kültürlerarası duyarlılık kavramı için de farklı tanımlamalar yapıldığı görülmektedir. Örneğin, Chen (1997: 6) tarafından “kültürler arası iletişimde uygun olabilecek ve etkileyici davranışı destekleyen,

yönlendiren; kültürel farklılıkları anlayabilmek ve hoş karşılayabilen olumlu duygular geliştirebilmeyi destekleyen bireysel yetenek” şeklinde açıklanmaktadır. Diğer taraftan, Moran vd., (2007: 29) tarafından “farklı kültürlerle ait bireylerle birlikte yaşama fırsatı elde ederek onların davranışlarındaki kültürün etkisini anlayabilme ve yorumlayabilme, kültürel farkındalığı etkili ilişkilere dönüştürmeyi sağlayan bir kültürlerarası yeterlilik” şeklinde tanımlanmaktadır.

### **2.3.1. Kültürlerarası Duyarlılığın Önemi**

Günümüz dünyasında bireyler, toplumlar, organizasyonlar ve ülkeler sürekli bir etkileşim ve iletişim halindedir. Bu iletişimin kültürel farklılıklardan etkilenmeden sağlıklı bir şekilde yürütülebilmesi ancak ve ancak kültürlerarası duyarlılık ile gerçekleşebilir (Chen ve Stratosa, 1996). Bu bağlamda, artan küreselleşme ile birlikte kavramın önemi daha da artmakta olup, bu durum konuya ilişkin akademik çalışmaların sayısının da artmasına neden olmaktadır.

Chen ve Stratosta (1996: 7-9) tarafından kültürlerarası duyarlılık kavramının önemi ve neden gerekli olduğu şu şekilde ifade edilmektedir;

- Hızlı teknolojik gelişmelere bağlı olarak, farklı kültürlerden bireyler arasında iletişim ve etkileşimin artması,
- Göçler nedeni ile dünyanın her yerinde kültürel çeşitliliğin artması,
- Ulusların etnik farklılıklara yeniden vurgu yapması ve bölgesel ittifaklar oluşturmaya yönelmesi,
- Küreselleşmenin artması ile birlikte çok uluslu şirketlerin varlığının artması, bu şirketlerde farklı kültürlerden bireylerin birlikte çalışma gerekliliği.

### **2.3.2. Kültürlerarası Duyarlılığın Geliştirilmesi için Gerekli Özellikler**

Bireylerin kültürlerarası duyarlılıklarının geliştirilebilmesi bazı kişisel özelliklere sahip olunmasını gerektirir. Bu bağlamda, Rengi (2014: 34) tarafından bu özellikler şu şekilde sıralanmıştır.

**Benlik Saygısı:** Kültürlerarası farklılıklar konusunda bilgi sahibi olma ve farklı kültürlerle karşı olumlu bir yaklaşım sergilemektir.

**Özdenetim:** Bireylerin farklı kültürler ile etkileşim halinde oldukları anlarda davranış ve konuşmalarında kontrol sağlamasıdır.

**Empati:** Karşımızdaki bireyin zihninden geçenleri anlayabilme ve kendini onun yerine koyarak düşünebilme yeteneğidir.

**Açık görüşlülük:** Kendi görüşlerini açık ve net bir şekilde ifade edebilmesi ve aynı zamanda diğerlerinin görüşlerine karşı olumlu tavır almasıdır.

**Önyargısızlık:** Kültürlerarası iletişim esnasında karar vermeden önce diğer bireylerin düşüncelerini ve görüşlerinin de dinlenmesi ve dikkate alınmasıdır.

**Etkileşimde Katılım:** Kültürlerarası iletişimde duyarlı, anlayışlı ve özenli davranılması, iletişimin etkili ve olumlu bir şekilde ilerlemesinin sağlanabilmesidir.

#### 2.3.4. Kültürlerarası Duyarlılığın Ölçümü

Bireylerin kültürlerarası duyarlılıklarının ölçülmesine yönelik çalışmalar 1980'li yıllara dayanmaktadır. Bennett (1986: 179) tarafından geliştirilen ölçüm modeli kapsamında Kültürlerarası Duyarlılığın Gelişimsel Modeli ortaya konulmuştur. Yazar tarafından, insanları kültürel farklılıkları nasıl çözümlediğini ölçmek amacı ile geliştirilen modelin, kültürlerarası yeterlilik ve duyarlılık arasındaki ilişkiyi belirlediği savunulmaktadır. İlgili model Şekil 2'de verilmiştir. (Bennett, 1986).

<b>Etnomerkezcilik</b>	<b>Etnorelativizm</b>
Reddetme	Kabul Etme
Savunma	Uyum Sağlama
Azaltma	Bütünleşme

**Şekil 2.** Kültürlerarası İletişim Duyarlılığı Modeli

**Kaynak:** Benett (1993)

Model bir bireyin kültürlerarası duyarlılık kapsamında potansiyel yeterliliği arttığında, kültürel farklılıkların daha kompleks ve daha karmaşık bir hale geldiği varsayımına dayanmaktadır (Hammer, 2003: 423). Şekil 2'den de anlaşılacağı üzere modelin her bir

aşaması belli bir dünya görüşünün göstergesidir. Bu bağlamda modele, davranış ve yaklaşım farklılıklarını ifade eden bir model değil, dünya görüşündeki farklılıklara odaklanan bir model olarak bakmak gerekir.

Modelin ilk üç boyutu etno-merkezci, son üç boyutu ise etnorelativist'tir. Etnomerkezci boyutlar reddetme, savunma ve azaltma alt boyutlarından oluşmaktadır. Etnomerkezcilik ile ilgili boyutlar, bir bireyin kendi kültürünün tek gerçek kültür olduğu düşünmesi durumudur. Bu bireyler farklı kültürlerin hiçbir zaman ayırt edilemez veya anlaşılabilir olmadığını değerlendirir. Bu bireyler kültürel farklılıkları deneyimlemekten kaçınmakta, diğer kültürlerden gelen bireyleri farklılaşmış yabancı veya göçmen olarak ilişkilendirmektedir (Hammer, 2003: 425).

Modelin son üç boyutunu oluşturan etnorelativizm, bireyin kendi kültürünü diğer kültürler bağlamında deneyimlemesidir. Bu bireyler, kendi kültürlerinin de diğer kültürler gibi karmaşık bir yapıya sahip olduğunu deneyimlemiş ve kabul etmiştir. Etnorelativizm'in ilk aşamasını kabul etme oluşturur. Bu aşamada birey kültürel farklılıkları onaylar ve ona saygı duyar (Olson ve Kroeger, 2011: 122). Etnorelativizm boyutlarında sağa doğru gidildikçe birey farklı dünya görüşleri ve kültürel farklılıkları arama, onların önemini kabul ederek, uyum sağlayarak bütünleşme yolunu tercih etmektedir (Hammer, 2003: 425).

Bu bağlamda, Bennett tarafından literatüre kazandırılan ve Holm vd. (2009: 187-200) tarafından geliştirilen Kültürlerarası Duyarlılık Ölçeğinin amacı bireylerin kültürel farklılık konusundaki eğilimlerini ölçmektir. Ölçek, birbirini takip eden beş konuyu ölçmekte olup, reddetme, savunma, geri çevirme, küçültme, kabul etme ve uyum sağlama olmak üzere 5 boyuttan oluşmaktadır.

### **2.3.5. Kültürlerarası Duyarlılık ile İlgili Çalışmalar**

Bennett tarafından literatüre kazandırılan modeli esas alarak yapılan çalışmalar genel olarak batılı olmayan toplumlardaki iletişim ve kültür pratiklerinin daha iyi anlaşılmasına yardımcı olmaya odaklanmıştır (Kim, 2005: 554). Bennett tarafından önerilen model kapsamında Holm vd. (2009) tarafından geliştirilen Kültürlerarası Duyarlılık Ölçeğinin Türkçe formu Bulduk vd. (2011: 25) tarafından geliştirilmiştir. Ölçeğin içsel tutarlılık ve güvenilirlik analizinin yapıldığı çalışmada 24 maddeden oluşan ölçek Türkçe'ye çevrilmiş ve kültürel uygunluğu uzman görüşleri alınarak test edilmiştir. Ölçeğin psikometrik uygunluğunu test etmek amacı ile hemşirelik öğrencileri üzerinde bir anket çalışması yapılmıştır. Araştırma

sonucunda 24 maddeden oluşan ölçeğin 5 faktörlü yapısı desteklenmiş olup, cronbach alfa katsayısı 0,72 olarak ölçülmüştür. Araştırma, ölçeğin Türkçe formunun geçerli ve güvenilir bir araç olduğunu ortaya koymaktadır.

### ***2.3.5.1. Türkiye’de Yapılan Çalışmalar***

Bekiroğlu ve Balcı (2014: 429) tarafından iletişim fakültesi öğrencileri üzerinde yapılan araştırma kapsamında Chen ve Starosta (2000) tarafından geliştirilen Kültürlerarası Duyarlılık Ölçeği kullanılmıştır. Araştırma sonucunda öğrencilerin Erasmus değişim programından yararlanma isteği, diğer kültürlerle ait kitle iletişim araçlarını takip etme sıklığı, sosyal medya üzerinden diğer kültürlerden insanlar ile iletişim kurma sıklığı, yabancı dil seviyesi ve farklı kültüre sahip ülkelerde yaşama isteği gibi değişkenlerin kültürlerarası duyarlılık üzerinde istatistiksel açıdan anlamlı bir etkisi olduğu sonucuna ulaşılmıştır.

Chen ve Sarosta tarafından geliştirilen ölçeğin kullanıldığı bir diğer çalışma Rengi (2014) tarafından yapılmıştır. Kocaeli ili, Çayırova ilçesinde görev yapan 286 sınıf öğretmeni üzerinde yapılan araştırma sonuçlarına göre öğretmenlerin yatkın olduğu boyutlar arasında, kültürlerarası etkileşimde hoşlanmanın ilk sırada, kültürel farklılıklara saygının ikinci sırada, kültürlerarası etkileşime katılımın üçüncü sırada olduğu saptanmıştır.

Öğüt (2018) tarafından Konya ilinde yapılan araştırma kapsamında Chen ve Starosta tarafından geliştirilen ölçek kullanılmıştır. Araştırma sonuçlarına göre kültürlerarası duyarlılık yurt dışı tecrübesi yaşamış olmak, yabancı dil seviyesi, farklı kültürlerden arkadaşlara sahip olmak gibi faktörlerden etkilenmektedir.

Benzer şekilde, Şebnem vd. (2009) tarafından üniversite öğrencilerinin kültürlerarası duyarlılıklarının ölçülmesi amacı ile yapılan çalışma kapsamında, öğrencilerin kültürlerarası duyarlılıklarının eğitim seviyesi ve kişisel özelliklerinin kültürlerarası duyarlılıkları üzerindeki etkisi aynı ölçek kullanılarak test edilmiştir. Araştırma sonuçları öğrencilerin uluslararası etkileşime girme seviyelerinin öğrencilerin farklı kültürlerle olan saygısını geliştirdiğini ortaya koymuştur.

Literatürde yer alan çalışmaların bir kısmında Holm vd. (2009) tarafından geliştirilen Kültürlerarası Duyarlılık Ölçeği kullanılmıştır. Örneğin, Aksoy (2016) tarafından İzmir Ekonomi Üniversitesi’nde kültürlerarası iletişim dersini seçmeli olarak alan öğrenciler

üzerinde yapılan araştırma sonuçlarına göre katılımcıların yarısından fazlası kendilerini kültürlerarası duyarlılığın kabul etme basamağında görmektedir.

Son olarak, Karaman (2018) tarafından da Holm vd. (2009) tarafından geliştirilen ölçek kullanılmıştır. Selçuk Üniversitesi'nin farklı bölümlerinde öğrenim gören öğrenciler üzerinde yapılan araştırma sonuçları kültürel duyarlılığın öğrencilerin cinsiyetine, Erasmus programından faydalanmak isteme durumlarına göre farklılaştığını, ancak farklı bir ülkede yaşamak isteme durumuna göre farklılaşmadığını göstermektedir.

Köse (2019) tarafından Şanlıurfa il merkezinde görevli sınıf öğretmenleri üzerinde yapılan çalışma kapsamında kültürlerarası duyarlılık ile mülteci öğrenci tutumu arasındaki ilişki analiz edilmiştir. Holm vd. (2009) tarafından geliştirilen kültürel duyarlılık ölçeğinin kullanıldığı bu çalışma kapsamında kültürlerarası duyarlılığın demografik değişkenlere göre farklılaşp farklılaşmadığı analiz edilmiş olup, analiz sonucunda öğretmenlerin kültürlerarası duyarlılık düzeylerinin cinsiyet, mesleki kıdem, hizmet içi eğitim alma durumu, sınıfında bulunan yabancı uyruklu öğrenci sayısına göre farklılaşmadığı, ancak kültürlerarası etkileşime katılım alt boyutu açısından lisans mezunu sınıf öğretmenlerinin önlisans mezunu öğretmenlere göre daha yüksek puan aldığı sonucuna ulaşılmıştır.

### **2.3.5.2. Dünya'da Yapılan Çalışmalar**

Chen ve Starosta (2000) tarafından geliştirilen ölçeğin kullanıldığı uluslararası çalışmalarda da benzer sonuçlara ulaşıldığı görülmektedir. Örneğin, Coffey vd. (2013: 605) tarafından yapılan çalışma sonucunda bir kişinin kültürlerarası etkileşimi anlamaya yönelik istek ve çabasının kültürlerarası duyarlılık üzerinde en etkili husus olduğu sonucuna ulaşılmıştır. Diğer taraftan, erkeklerin kültürlerarası iletişimden kadınlara göre daha fazla hoşlandığı da araştırmanın ilgi çekici sonuçlarından biridir.

Benzer şekilde, Peng (2006: 38) tarafından Çin'de yapılan bir çalışmada alan eğitimi İngilizce olan öğrencilerin, kültürel farklılıklara saygı, etkileşimde sorumluluk ve etkileşimden hoşlanma maddelerinden daha fazla etkilendiği, çokuluslu çalışanların ise yalnızca etkileşimden hoşlanma hususundan etkilendiği sonucuna ulaşılmıştır.

Banos (2006) tarafından İspanya'da yapılan bir çalışma kapsamında öğrencilerin kültürlerarası duyarlılıkları arasındaki farklılıklar incelenmiştir. Chen ve Starosta (2000) tarafından geliştirilen kültürlerarası duyarlılık ölçeğinin kullanıldığı çalışma sonucunda

öğrencilerin yaş ve sınıf düzeylerinin kültürlerarası duyarlılık düzeyleri üzerinde etkisi olduğu sonucuna ulaşılmıştır. Diğer taraftan, birden fazla yabancı dil konuşan öğrencilerin puanları, sadece bir dil konuşan öğrencilerin puanlarından anlamlı seviyede yüksek bulunmuştur. Son olarak, farklı kültürlerden arkadaşları olduğunu belirten öğrencilerin kültürlerarası duyarlılık seviyelerinin sadece kendi kültüründen bireyler ile arkadaşlık eden öğrencilere göre daha yüksek olduğu sonucuna ulaşılmıştır.

Fretheim (2007) tarafından Amerika Birleşik Devletleri'nde öğretmenler üzerinde yapılan çalışma kapsamında kültürlerarası duyarlılık düzeyleri farklı değişkenlere göre incelenmiştir. Araştırma sonucunda bireylerin kültürlerarası duyarlılıklarının çalışma süresi, meslek, cinsiyet, yaş, etnik köken, yabancı dil sayısı ve farklı kültürden biri ile evli olma durumuna göre farklılaşmadığı, ancak yurt dışında on yıldan fazla yaşayan kişilerin diğerlerine göre daha yüksek kültürel duyarlılığa sahip oldukları sonucuna ulaşılmıştır.

Yuen ve Grossman (2009) tarafından yapılan farklı bir çalışmada Hong Kong, Şangay ve Singapur'da öğretmen adaylarının kültürlerarası duyarlılıkları incelenmiştir. Araştırma sonucunda, araştırmaya katılan öğretmen adaylarının Bennet tarafından literatüre kazandırılan Kültürlerarası Duyarlılık Gelişim Modeli'ne göre küçümseme döneminde oldukları sonucuna ulaşılmıştır. Ülkeler arasındaki farklılığın incelendiği analiz sonucunda Şangay'lı öğretmen adaylarının kültürlerarası duyarlılık düzeylerinin diğer ülkelerdeki meslektaşlarına göre daha yüksek olduğu sonucuna ulaşılmıştır.

Spinthourakis vd. (2009) tarafından yapılan bir çalışmada Yunanistan'da öğrenim gören sınıf öğretmenlerinin kültürlerarası duyarlılık düzeyleri farklı değişkenler açısından incelenmiştir. Analiz sonucunda, öğretmen adaylarının kültürlerarası duyarlılık düzeylerinin cinsiyete göre farklılaşmadığı ancak, yaş, akademik başarı, baba eğitim düzeyi ve kültürlerarası eğitim ile ilgili ders alma durumunda göre farklılaştığı sonucuna ulaşılmıştır.

Son olarak, Park (2017) tarafından Güney Kore'de yapılan bir çalışmada Güney Kore'li ergenlerin çokkültürlü ortam tecrübeleri ile kültürlerarası duyarlılık düzeyleri arasındaki ilişki incelenmiştir. Çalışma kapsamında, kitle iletişim araçları vasıtası ile sana ortamda kurulan iletişimin etkisi de değerlendirilmiştir. Araştırma sonuçlarına göre çok kültürlü aileler ile tanışma durumu, sosyal medya üzerinden kurulan iletişim ve yurtdışında zaman geçirme gibi deneyimlerin kültürlerarası duyarlılık üzerinde istatistiksel açıdan anlamlı etkisi olduğu sonucuna ulaşılmıştır.

## 2.4. Kültürel Zekâ ve Kültürlerarası Duyarlılık Arasındaki İlişkiye Yönelik Çalışmalar

İlgili literatür incelendiğinde, kültürel zekâ ile kültürlerarası duyarlılık arasındaki ilişkiyi inceleyen sınırlı sayıda çalışma olduğu görülmektedir. Bu çalışmalardan biri Mercan (2016) tarafından Edremit bölgesinde çalışan 617 kişinin katılımı ile gerçekleştirilmiştir. Araştırma kapsamında, Kültürel Zekâ'yı ölçmek için Ang vd. (2007) tarafından geliştirilen ve Şahin vd. (2011) tarafından geçerlilik ve güvenilirlik çalışması yapılan ölçek, kültürel duyarlılığı ölçmek için ise Chen ve Starosta tarafından geliştirilen ve Bulduk vd. (2010) tarafından Türkçe geçerlilik ve güvenilirlik çalışması yapılan ölçek kullanılmıştır. Araştırma sonucunda kültürel zekanın kültürlerarası duyarlılık üzerinde anlamlı bir etkisi olduğu, farklı bir ifade ile kültürel zekanın kültürlerarası duyarlılığı artırdığı sonucuna ulaşılmıştır.

Özdemir (2019) tarafından yapılan farklı bir çalışma kapsamında, kültürel zekânın kültürlerarası duyarlılık üzerindeki etkisini analiz etmek amacı ile Hatay, Gaziantep ve Kielce/Polonya'da öğrenim görmekte olan 544 kişiye anket uygulaması yapılmıştır. Anket çalışmasında kültürel duyarlılığın ölçülmesi amacı ile Chen ve Starosta (2000) tarafından geliştirilen ölçek kullanılmış olup, elde edilen verilerin analizi sonucunda kültürel zekânın kültürlerarası duyarlılığın alt boyutlarından sorumluluk, kendine güvenme, hoşlanma, dikkatli olma boyutları üzerinde etkisi olduğu saptanmıştır. İlave olarak, demografik değişkenlere göre yapılan analiz sonucunda, kültürel zekâ ve kültürlerarası duyarlılık değişkenlerinin cinsiyet ve eğitim durumuna göre farklılaşmadığı sonucuna ulaşılmıştır.

Uğur (2019) tarafından Mersin il sınırları dâhilinde görev yapmakta olan 603 öğretmen adayının katılımı ile yapılan araştırma kapsamında kültürel zekâ ile kültürlerarası duyarlılık arasında pozitif yönlü bir ilişki olduğu sonucuna ulaşılmıştır. İlave olarak, kültürlerarası duyarlılık ve kültürel zekâ arasındaki ilişkide çok kültürlü eğitim tutumunun aracılık rolü olduğu saptanmıştır. İlave olarak, cinsiyet, yabancı dil seviyesi, farklı ülkelerden bireyler ile etkileşim içinde olma durumu gibi değişkenlere göre farklılaştığı sonucuna ulaşılmıştır. Kültürlerarası duyarlılık ile ilgili olarak ise, kültürel duyarlılığın, cinsiyete göre farklılaştığı ancak diğer değişkenlere göre farklılaşmadığı sonucuna ulaşılmıştır.

## ÜÇÜCÜ BÖLÜM

### YÖNTEM

#### 3.1. Araştırma Modeli

Araştırma modeli Şekil 3'te verilmiştir. Bu bağlamda araştırmanın ana amacı kapsamında ilk olarak kültürel zekanın kültürlerarası duyarlılık üzerindeki etkisi incelenmiştir. İkinci olarak, farklı kültürlerden olan insanların belli süreler için bir araya gelmesi, ortak bir hedef için çalışması arkadaşlık kurması, bireylerin diğer kültürleri tanıyabilmesine ve onlar ile etkileşim içine girebilmesine olanak tanımaktadır. Hem üniversite eğitimi hem de Erasmus programı, farklı kültürel kimliklere sahip ve farklı demografik özelliklerde olan kişilerin, bir araya gelebildikleri ve ortak ödev, proje, sınav ve ders gibi etkinliklerde birleşerek bir hedef belirleyebildikleri ortamlardır. Bu sayede öğrencileri iş dünyasındaki farklı kültürlerden insanlar ile çalışma ortamına hazırlamak mümkündür. Bu bağlamda, araştırma modeline göre cevap aranacak ikinci araştırma sorusu ise Erasmus yapan öğrenciler ile Erasmus yapmayan öğrencilerin kültürel zekâ ve kültürlerarası duyarlılık düzeyleri arasında anlamlı bir farklılık var mıdır şeklinde belirlenmiştir.

Son olarak, kültürel zekâ ve kültürlerarası duyarlılık düzeylerinin öğrencilerin demografik değişkenlerine göre (yaş, cinsiyet, medeni durum, ikamet durumu) ve diğer ülkelere ait kitle iletişim araçlarını takip etme sıklığı ile diğer ülkelerde yaşayan insanlar ile sosyal medya üzerinden iletişim kurma sıklığına göre farklılaşıp farklılaşmadığı analiz edilmiştir.

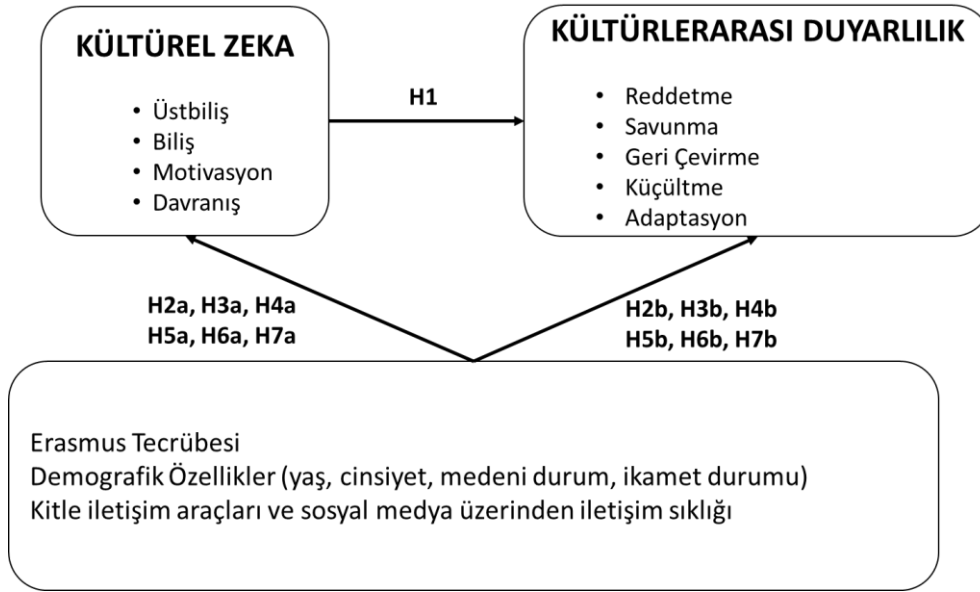

**Şekil 3.** Araştırma Modeli

### 3.2. Araştırmanın Evren ve Örneklemi

Araştırma Mayıs-Haziran 2019 tarihleri arasında Portekiz’de öğrenim gören lisans ve lisansüstü öğrencilerinin katılımı ile yapıldı. Bu kapsamda araştırmanın örneklemini Bahar 2019 döneminde Portekiz’de lisans veya lisansüstü eğitime devam etmekte olan 182’si Erasmus deneyimine sahip, 217’si ise Erasmus tecrübesi yaşamamış olan toplam 399 öğrenci oluşturmaktadır.

### 3.3. Veri Toplama Araçları

Araştırmada, öğrencilerin demografik özellikleri ile diğer ülkelere ait kitle iletişim araçları ve sosyal medya üzerinden etkileşim sıklığını ölçen sorulardan oluşan bilgi formu ile kültürel zekâ ölçeği ve kültürlerarası duyarlılık ölçeği kullanılmıştır.

#### 3.3.1. Bilgi Formu

Demografik özellikler ile kültürlerarası duyarlılık ve kültürel zekâ üzerinde etkisi olduğu değerlendirilen sorulardan oluşan Bilgi Formu Ek 1’de verilmiştir.

#### 3.3.2. Kültürlerarası Duyarlılık Ölçeği

Araştırma kapsamında kullanılan Kültürlerarası duyarlılık Ölçeği, Holm vd. (2009) tarafından geliştirilmiş olup, beşli likert tipinde (1: Hiç Katılmıyorum, 2: Katılmıyorum, 3: Kararsızım, 4: Katılıyorum, 5: Tamamen katılıyorum) hazırlanmış olan toplam 23 maddeden

oluşmaktadır. Ölçek Reddetme, Savunma, Geri Çevirme, Küçültme ve Adaptasyon olmak üzere toplam 5 boyuttan oluşmaktadır. Araştırma sadece Portekiz’de icra edildiğinden, ölçeğin geçerlilik ve güvenirlik çalışması yapılmış olan İngilizce versiyonu kullanılmıştır. Kültürlerarası duyarlılık Ölçeği EK 2’de verilmiştir.

### 3.3.3. Kültürel Zekâ Ölçeği

Araştırma kapsamında incelenen ikinci kavram Kültürel Zekâ’dır. Kültürel Zekânın ölçülmesi için Ang vd. (2007) tarafından geliştirilen Kültürel Zekâ Ölçeği kullanılmıştır. Yedili likert tipinde (1: Hiç Katılmıyorum, 2: Katılmıyorum, 3: Kısmen Katılmıyorum, 4: Kararsızım, 5: Kısmen Katılıyorum, 6: Katılıyorum, 7: Tamamen katılıyorum) hazırlanmış toplam 20 maddeden oluşan ölçeğin Üstbilis, Bilis, Motivasyon ve Davranis olmak üzere 4 alt boyutu mevcuttur. Kültürlerarası duyarlılık Ölçeği için geçerli olduđu gibi, bu ölçeğinde İngilizce versiyonu kullanılmış olup, EK 3’te verilmiştir.

### 3.4. İstatistiksel Analiz

Araştırma kapsamında yapılan anket uygulaması ile toplanan veriler IBM SPSS Statistics 22 Programı kullanılarak analiz edildi. Analizlerde tanımlayıcı istatistiksel yöntemlere ilave olarak, niceliksel verilerin analizinde ileri istatistiksel yöntemler kullanıldı. Analizlerde kullanılacak istatistiksel yöntemle karar verebilmek adına öncelikle verilerin normal dağılım koşulunu sağlayıp sağlamadığı analiz edildi. Bu kapsamda yapılan Kolmogorov Smirnov Testi sonuçları Tablo 1’de verilmiştir.

**Tablo 1.** Normallik Testi Sonuçları

	Kolmogorov-Smirnov <sup>a</sup>		
	Statistic	sd	Sig.
Kabul Etme	.165	390	.000
Uyum	.143	390	.000
Küçültme	.132	390	.000
Savunma	.116	390	.000
Reddetme	.174	390	.000
Geri Çevirme	.130	390	.000
Üstbilis	.164	390	.000
Bilis	.089	390	.000
Motivasyon	.157	390	.000
Davranis	.123	390	.000

Görüleceği üzere Kolmogorov Smirnov Testi'ne göre veriler normal dağılım şartlarını sağlamamaktadır. Bu aşamada verilerin çarpıklık ve basıklık değerlerine bakılmış olup değerler Tablo 2'de verilmiştir. Fidell'e göre (2007) çarpıklık ve basıklık değerlerinin  $\pm 3.29$  aralığında yer alması normallik için kabul edilebilir bir durumdur. Bu bağlamda, verilerin normal dağılım eğrileri ve histogram grafikleri incelenmiş normallikten sapmaların aşırı boyutlarda olmadığı görülmüştür. Analizlerde parametrik analiz yöntemlerinin uygulanmasına karar verilmiştir.

Dolayısı ile, iki grup arasındaki farklılığın analizinde parametrik istatistiksel analiz yöntemlerinden olan bağımsız iki örneklem t Testi, ikiden fazla grup arasındaki farklılığın analizinde ise ANOVA testi kullanıldı. Tüm analizlerde anlamlılık  $p < 0,05$  düzeyinde değerlendirildi.

**Tablo 2. Çarpıklık ve Basıklık Değerleri**

	<b>Çarpıklık</b>	<b>Basıklık</b>
Kabul Etme	1.339	2.658
Uyum	.925	1.228
Küçültme	.640	.189
Savunma	-.558	.453
Reddetme	1.588	2.883
Geri Çevirme	-1.148	2.277
Üstbilış	-1.046	.520
Biliş	-.440	-.657
Motivasyon	-1.072	.496
Davranış	-.754	-.232

Son olarak, kültürel zekâ ve kültürlerarası duyarlılık kavramları arasındaki ilişkinin analizinde korelasyon analizi, kültürel zekânın kültürlerarası duyarlılık üzerindeki etkisinin analizinde ise Regresyon analizi kullanılmıştır.

### **3.4.1. Kültürlerarası Duyarlılık Ölçeği Geçerlilik ve Güvenirlik Analizine İlişkin Bulgular**

Kültürlerarası Duyarlılık Ölçeği toplam 6 boyuttan oluşmaktadır. Bu boyutların seçilen örneklem için yapısal açıdan uygunluğu geçerlilik ve güvenirlik analizleri ile test edilmiştir. Bu bağlamda, öncelikle açıklayıcı faktör analizi ile faktörler belirlenmiş, daha sonra doğrulayıcı faktör analizi ile ortaya çıkan faktörler ve kurulan model test edilmiştir.

SPSS programı ile yapılan açıklayıcı faktör analizi sonucunda kültürlerarası duyarlılık ölçeği değişkeninin toplam 6 boyutta toplandığı görülmüştür. Faktör yükleri için 0,50 değerinden yüksek olması esas alınmıştır. Tablo 3'te verilen faktör analizi sonuçlarında da görüleceği üzere tüm faktör yükleri 0,50 değerinin üzerindedir. Aynı tabloda her bir faktörün açıkladığı varyans değerleri ile toplan açıklanan varyans değeri verilmiştir. Her bir faktör tarafından açıklanan varyans değerleri 10,779 ve 12,757 arasında değişmekte olup, model tarafından açıklanan toplam varyans değeri 71,381 olarak gerçekleşmiştir.

Son olarak, her bir faktör için faktörde toplanan maddelerin içsel tutarlılığı cronbach alfa katsayısı ile test edilmiştir. Tablo 3'te verilen değerlerde görüleceği üzere ölçeğin alt boyutları için cronbach alfa katsayısı değerleri 0,748 ve 0,870 arasında değişmektedir. Ölçeğin tamamı için hesaplanan cronbach alfa katsayısının ise 0,850 olduğu saptanmıştır.

**Tablo 3.** Kùltùrlerarası Duyarlılık Òlçeđi Açıklayıcı Faktör Analizi

	Faktör					
	1	2	3	4	5	6
Kabul_Etme1	.859					
Kabul_Etme2	.808					
Kabul_Etme3	.770					
Kabul_Etme4	.726					
Savunma1		.828				
Savunma2		.799				
Savunma3		.769				
Savunma4		.721				
Küçültme1			.854			
Küçültme2			.826			
Küçültme3			.803			
Küçültme4			.689			
Reddetme1				.792		
Reddetme2				.783		
Reddetme3				.760		
Reddetme4				.655		
Geri_Çevirme1					.933	
Geri_Çevirme2					.902	
Geri_Çevirme3					.899	
Uyum_Sađlama1						.783
Uyum_Sađlama2						.750
Uyum_Sađlama3						.696
Uyum_Sađlama4						.673
Açıklanan Varyans	12,757	12,427	12,085	11,791	11,543	10,779
Cronbach Alfa	0,854	0,870	0,832	0,809	0,748	0,803
Toplam Açıklanan Varyans: 71,381						
Metod: Principal Component						
Rotasyon: Varimax						
Güvenirlik Katsayısı:0,850						

İkinci olarak, açıklayıcı faktör analizi sonrası ortaya çıkan alt boyutlar için doğrulayıcı faktör analizi yapılmıştır. Kùltùrlerarası duyarlılık òlçeđinin alt boyutları için açıklayıcı faktör analizi sonucunda ortaya çıkan yapı ve kurulan modelin uygun olduđu gör÷lmüştür. Doğrulayıcı faktör analizi sonuçları Şekil 4'te verilmiştir.

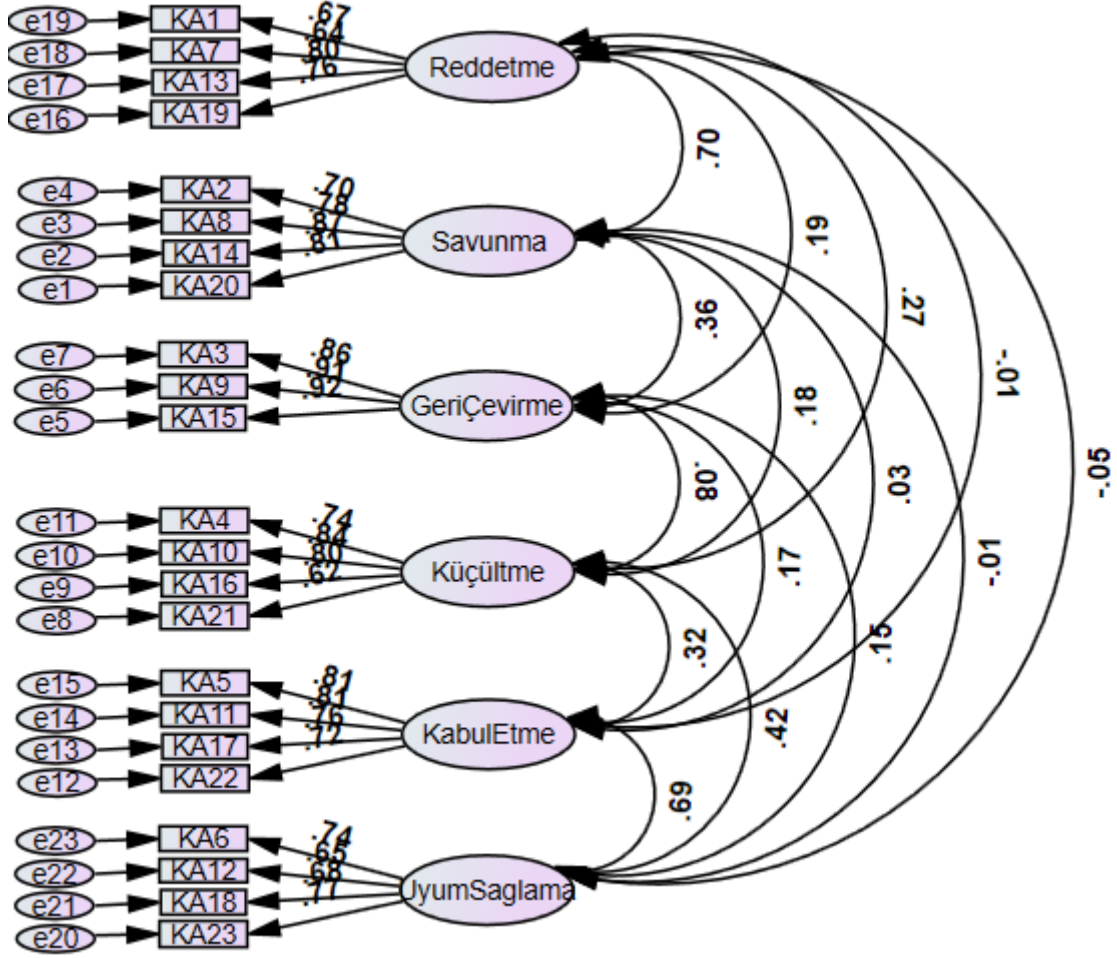

Şekil 4. Kültürlerarası Duyarlılık Doğrulayıcı Faktör Analizi

Doğrulayıcı faktör analizinde kestirim yöntemi olarak en yüksek olabilirlik yöntemi kullanılmıştır. Doğrulayıcı faktör analizi ile test edilen yapının uygunluğuna ilişkin olarak hesaplanan uyum değerleri Tablo 4'te verilmiştir. Tablo 4'te görüleceği üzere Kikare'nin serbestlik derecesine oranının veren değer 1,557 olarak gerçekleşmiştir. Bu bağlamda, değer çok iyi uyum ifade eden 2 değerinden küçük olduğu görülmektedir.

İlave olarak, karşılaştırmalı uyum indeksi (CFI) değeri modelin kurulan teorik modele ne kadar uygun olduğunu ifade etmesi açısından önemlidir. Modelin çok iyi uyum sağlaması için 0,95'ten büyük olması, iyi uyum sağlaması için ise 0,90'dan büyük olması beklenir. Görüleceği üzere bu model için CFI değeri 0,948 olarak gerçekleşmiştir. Bu kapsamda kurulan modelin iyi uyum sağladığı söylenebilir. Doğrulayıcı faktör analizi sonucunda hesaplanan son uyum değeri ise yaklaşık hataların ortalama karekökünü ifade eden RMSEA

değeridir. Bu değer 0,05'e yakın olması modelin çok iyi uyum sağladığını göstermektedir ki, bu çalışma kapsamında kurulan modele ilişkin RMSEA değeri de belirtilen değere yakın olduğundan çok iyi uyum sağladığı söylenebilir (Meydan ve Şeşen, 2011: 19).

**Tablo 4.** Kültürlerarası Duyarlılık Ölçeği Uyum Değerleri

$X^2$	SD	$X^2/SD$	RMSEA	CFI
334.807	215	1.557	0.053	0.948

### 3.4.2. Kültürel Zekâ Ölçeğinin Geçerlilik ve Güvenirlik Analizine İlişkin Bulgular

Kültürel Zekâ ölçeği toplam dört boyutlu bir ölçektir. Bu durum, ölçeğin boyutlarının seçilen örneklem kapsamında yapısal geçerliliği test edilmesini gerektirmektedir. Bu bağlamda, SPSS programı aracılığı ile açıklayıcı faktör analizi yapılmış, sonrasında ise SPSS-AMOS programı kullanılarak açıklayıcı faktör analizi sonucu elde edilen boyutlara ilişkin doğrulayıcı faktör analizi yapılmıştır.

Yapılan açıklayıcı faktör analizi sonucunda toplam dört boyutlu yapı elde edilmiştir. Yapılan analizlerde faktör yük değerleri için kabul edilebilir seviye 0,50 olarak alınmıştır. Diğer taraftan, açıklanan toplam varyans değerine bakılmış olup, çok boyutlu ölçekler için gerekli değer olan 0,50 (Gürbüz ve Şahin, 2016: 312) değerinin üzerinde olduğu görülmüştür (Tablo 5).

Analiz kapsamında, her bir madde tarafından açıklanan varyans değerleri ile toplam açıklanan varyans değeri hesaplanmıştır. Görüleceği üzere, maddeler tarafından açıklanan varyans değerleri 16,664 ve 20,911 arasında değişmektedir. Kültürel zekâ ölçeğinin toplamının açıkladığı toplam varyans değeri ise 76,424 olarak hesaplanmıştır.

**Tablo 5.** Kültürel Zekâ Açıklayıcı Faktör Analizi

	Faktör			
	1	2	3	4
Bilişsel1	.863			
Bilişsel2	.814			
Bilişsel3	.802			
Bilişsel4	.744			
Bilişsel5	.737			
Bilişsel6	.606			
Davranışsal1		.837		
Davranışsal2		.819		
Davranışsal3		.815		
Davranışsal4		.792		
Davranışsal5		.789		
Motivasyonel1			.836	
Motivasyonel2			.818	
Motivasyonel3			.811	
Motivasyonel4			.809	
Motivasyonel5			.752	
Üstbilişsel1				.885
Üstbilişsel2				.854
Üstbilişsel3				.846
Üstbilişsel4				.776
Açıklanan Varyans	20,911	19,728	19,121	16,664
Cronbach Alfa	0,906	0,936	0,910	0,937

Toplam Açıklanan Varyans: 76,424  
Metod: Principal Component  
Rotasyon: Varimax  
Güvenirlilik Katsayısı:0,941

Son olarak, kültürel zekâ ölçeğinin tamamı ve alt boyutlarının içsel tutarlılıkları cronbach alfa katsayısı hesaplanarak analiz edilmiştir. Tablo 5’te verilen değerler

incelendiğinde, üzere alt boyutlar için cronbach alfa katsayılarının 0,906 ve 0,937 değiştiği, ölçeğin tamamı için ise 0,941 olarak gerçekleştiği görülmüştür.

İlave olarak, SPSS-AMOS programı kullanılarak doğrulayıcı faktör analizi yapılmıştır. Analiz sonuçları, açıklayıcı faktör analizi sonucu ortaya çıkan boyutların ve kurulan modelin istatistiksel açıdan kabul gören değer aralığında olduğunu göstermektedir. Doğrulayıcı faktör analizi sonucu Şekil 5'te verilmiştir.

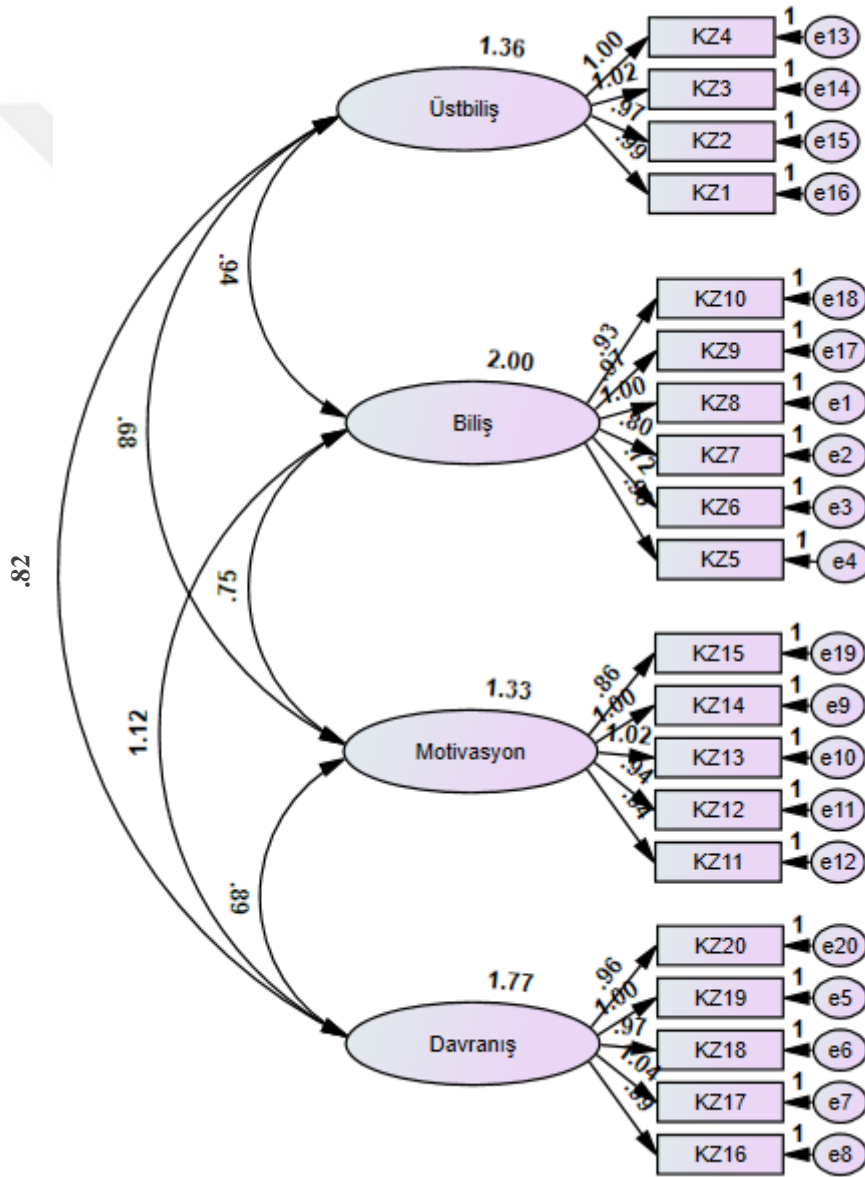

Şekil 5. Doğrulayıcı Faktör Analizi Sonuçları

Doğrulatoryıcı faktör analizi kapsamında kestirim yöntemi olarak en yüksek olabilirlik yöntemi kullanılmıştır. Doğrulatoryıcı faktör analizi sonucunda ortaya çıkan uyum değerleri Tablo 6'da verilmiştir. Değerlere bakıldığında kurulan modelin yapıya uygun olduğu görülmektedir. Örneğin, Kikare/sd değerinin 2'den küçük olması modelin çok iyi uyum sağladığını göstermektedir. İlave olarak, karşılaştırmalı uyum indeksi (CFI) değerine bakıldığında çok iyi uyum olduğunu gösteren 0,95 değerinden daha yüksek olduğu görülmektedir. Son olarak, Yaklaşık Hataların Ortalama Karekökü (RMSEA) değeri yine çok iyi uyum sınırı olarak gösterilen 0,05 değerinden daha yüksektir (Meydan ve Şeşen, 2011: 19)

**Tablo 6.** Kültürel Zekâ Ölçeği Uyum Değerleri

$\chi^2$	SD	$\chi^2/SD$	RMSEA	CFI
275.203	164	1.678	0.058	0.966

## DÖRDÜNCÜ BÖLÜM

### BULGULAR

#### 4.1. Örneklemin Demografik Özellikleri

Araştırmaya katılan öğrencilere ilişkin demografik verilerin dağılımı Tablo 7’de verilmiştir.

**Tablo 7.** Demografik Verilerin Dağılımı

	<b>Değişken</b>	<b>n</b>	<b>Yüzde</b>
<b>Erasmus Yapma Durumu</b>	Evli	182	45.6%
	Hayır	217	54.4%
<b>Cinsiyet</b>	Erkek	181	45.4%
	Kadın	212	53.1%
<b>Medeni Durum</b>	Bekar	349	87.5%
	Evli	48	12.0%
<b>Yaş</b>	18-25	203	50.9%
	26-33	171	42.9%
	34-41	16	4.0%
	42+	6	1.5%
<b>İkamet Durumu</b>	Aile Yanında	100	25.1%
	Evde yalnız	77	19.3%
	Evde Arkadaşlar ile	119	29.8%
	Yurtta	63	15.8%
	Diğer	28	7.0%
<b>Kitle İletişim Araçlarını Kullanma Sıklığı</b>	Hiç	34	8.5%
	Nadiren	82	20.6%
	Bazen	143	35.8%
	Sık Sık	86	21.6%
	Her zaman	48	12.0%
<b>Sosyal Medya Üzerinden Diğer Ülke Vatandaşları ile İletişim Kurma Sıklığı</b>	Hiç	40	10.0%
	Nadiren	70	17.5%
	Bazen	122	30.6%
	Sık Sık	96	24.1%
	Her zaman	66	16.5%

Görüleceği üzere, araştırmaya katılan öğrencilerin %45,6’sı Erasmus programı kapsamında farklı bir ülkede öğrenim görme ve bir süre yaşama tecrübesine sahiptir. Cinsiyete göre dağılım incelendiğinde, öğrencilerin %45,4’ünün erkek, %53,1’inin ise kadın

olduğu görülmektedir. Örneklemin %87,5 gibi büyük bir çoğunluğunu bekar öğrencilerin oluşturduğu görülmektedir.

Öğrencilerin yaşlarına bakıldığında, %50,9'unu 18-25 yaş aralığındaki öğrencilerin, %42,9'unu ise 26-33 yaş aralığındaki öğrencilerin oluşturduğu görülmektedir. Diğer taraftan, Öğrencilerin sadece %4'ü 34-41 yaş aralığında, %1,5'i ise 42 ve üzeri yaşıdadır. Öğrencilerin ikamet durumlarına bakıldığında, %25,1'inin ailesi ile birlikte yaşadığı, %19,3'ünün ise evde yalnız yaşadığı görülmektedir. Diğer taraftan, öğrencilerin %29,8'i evde okul arkadaşları ile birlikte ikamet etmektedir. Yurtta kalan öğrencilerin oranı ise %15,8'dir.

Son olarak, araştırmaya katılan öğrencilerden diğer ülkelere ait kitle iletişim araçlarını her zaman kullandığını beyan edenlerin oranı %12, sık sık kullandığını beyan edenlerin oranı ise %21,6'dır. Öğrencilerden %35,8'i bu soruyu bazen, %20,6'sı nadiren, %8,5'i ise hiç olarak yanıtlamıştır. Aynı şıklardan oluşan diğer bir soru olan sosyal medya üzerinden diğer ülke vatandaşları ile iletişim kurma sıklığı sorusuna öğrencilerin %16,5'i her zaman, %24,1'i sık sık, %30,6'sı bazen, %17,5'i nadiren, %10'u ise hiç olarak yanıt vermiştir.

#### 4.2. Demografik Değişkenlere Göre Yapılan Analizler

Kültürlerarası duyarlılık düzeyi ile bunun alt boyutlarının öğrencilerin Erasmus tecrübesi yaşama durumuna göre farklılaşıp farklılaşmadığını belirlemek üzere yapılan bağımsız iki örneklem t Testi sonuçları Tablo 8'de verilmiştir.

**Tablo 8.** Erasmus Yapma Durumuna Göre Kültürlerarası Duyarlılık Analizi

	Erasmus Yapma Durumu	N	Ortalama	SS	t	p değeri
Kabul Etme	Evet	182	1.8950	.55655	-3,066	<b>0,002</b>
	Hayır	217	2.1079	.78373		
Uyum	Evet	182	2.0893	.56357	-2,654	<b>0,008</b>
	Hayır	217	2.2746	.78799		
Küçültme	Evet	182	2.3610	.78401	1,291	0,198
	Hayır	217	2.2535	.86172		
Savunma	Evet	182	3.1998	.70123	0,058	0,954
	Hayır	217	3.1955	.78135		
Reddetme	Evet	182	3.9088	.66299	-0,164	0,870
	Hayır	217	3.9205	.74011		
Geri Çevirme	Evet	182	3.7933	.68845	0,999	0,318
	Hayır	217	3.7200	.75975		
Kültürlerarası duyarlılık	Evet	182	2.8652	.38799	-1,014	0,311
	Hayır	217	2.9120	.51033		

Görüleceği üzere öğrencilerin kültürlerarası duyarlılık ölçeğinden aldıkları puanların Erasmus yapma durumuna göre farklılık göstermediği ( $p>0,05$ ), buna karşın ölçeğin kabul etme ve uyum alt boyutlarının Erasmus yapma durumuna göre farklılaştığı sonucuna ulaşılmıştır ( $p<0,05$ ).

Öğrencilerin Kültürel Zekâ düzeylerinin Erasmus yapma durumuna göre farklılaşp farklılaşmadığını belirlemek üzere yapılan bağımsız iki örneklem t Testi sonuçları Tablo 9’da verilmiştir.

**Tablo 9.** Erasmus Yapma Durumuna Göre Kültürel Zekâ Analizi

	Erasmus Yapma Durumu	N	Ortalama	SS	U	p değeri
Üstbiliş	Evet	180	5.2657	1.25697	1,303	0,193
	Hayır	212	5.0877	1.42167		
Biliş	Evet	179	4.5935	1.29823	2,058	<b>0,040</b>
	Hayır	212	4.2976	1.50943		
Motivasyon	Evet	179	5.5849	1.18276	4,226	<b>0,000</b>
	Hayır	211	5.0054	1.47615		
Davranış	Evet	180	5.0361	1.37799	1,678	0,092
	Hayır	212	4.7873	1.51788		
Kültürel Zekâ	Evet	180	5.0526	1.20974	2,734	<b>0,006</b>
	Hayır	212	4.6794	1.47106		

Görüleceği üzere öğrencilerin Kültürel Zekâ ölçeği ile bunun biliş ve motivasyon alt boyutlarından aldıkları puanların Erasmus yapma durumuna göre farklılık gösterdiği saptanmıştır ( $p<0,05$ ). Diğer taraftan, ölçeğin diğer alt boyutları için Erasmus yapma durumuna göre bir farklılık olmadığı görülmektedir ( $p>0,05$ ).

Araştırmaya katılan öğrencilerin kültürlerarası duyarlılık düzeylerinin öğrencilerin cinsiyetine göre farklılaşp farklılaşmadığını belirlemek üzere yapılan bağımsız iki örneklem t Testi sonuçları Tablo 10’da verilmiştir.

**Tablo 10.** Cinsiyete Göre Kültürlerarası duyarlılık Analizi

	Cinsiyet	N	Ortalama	SS	U	p değeri
Kabul Etme	1.00	180	2.1431	.78881	3.279	<b>0,001</b>
	2.00	212	1.9139	.59217		
Uyum	1.00	180	2.3412	.73973	3.975	<b>0,000</b>
	2.00	212	2.0645	.64015		
Küçültme	1.00	180	2.3954	.88719	1.944	0,053
	2.00	212	2.2335	.76134		
Savunma	1.00	180	3.2509	.76142	1.270	0, 205
	2.00	212	3.1553	.72710		
Reddetme	1.00	180	3.8440	.76524	-2.001	<b>0,046</b>
	2.00	212	3.9858	.63873		
Geri Çevirme	1.00	180	3.6583	.76721	-2.424	<b>0,016</b>
	2.00	212	3.8353	.67819		
Kültürlerarası duyarlılık	1.00	180	2.9293	.49912	1,399	0,162
	2.00	212	2.8647	.41619		

Görüleceği üzere, analiz sonucunda öğrencilerin kültürlerarası duyarlılık ölçeğinin kabul etme, uyum, reddetme ve geri çevirme alt boyutlarından aldıkları puanların cinsiyete göre farklılaştığı görüldü ( $p<0,05$ ). Diğer taraftan, kültürlerarası duyarlılık ölçeği ile bunun küçültme, savunma alt boyutundan alınan puanların cinsiyete göre farklılaşmadığı sonucuna ulaşılmıştır ( $p>0,05$ ).

Araştırmaya katılan öğrencilerin, kültürel zekâ düzeylerinin cinsiyete göre farklılaşarak farklılaşmadığını belirlemek üzere yapılan bağımsız iki örneklem t Testi sonuçları Tablo 11’de verilmiştir.

**Tablo 11.** Cinsiyete Göre Kültürel Zekâ Analizi

	Cinsiyet	N	Ortalama	SS	U	p değeri
Üstbiliş	1.00	180	4.9693	1.49217	-2.677	<b>0,008</b>
	2.00	212	5.3333	1.19636		
Biliş	1.00	180	4.4322	1.36154	.013	0,989
	2.00	212	4.4303	1.47744		
Motivasyon	1.00	180	5.1081	1.49838	-2.111	<b>0, 035</b>
	2.00	212	5.4028	1.25656		
Davranış	1.00	180	4.7441	1.48274	-1.937	0, 053
	2.00	212	5.0302	1.43082		
Kültürel Zekâ	1.00	180	4.7498	1.38969	-2,313	<b>0,023</b>
	2.00	212	5.0440	1.13089		

Analiz sonuçlarından görüleceği üzere öğrencilerin kültürel zekâ ölçeği ile bunun üstbiliş ve motivasyon alt boyutlarından aldıkları puanların cinsiyete göre farklılaştığı saptanmıştır ( $p<0,05$ ). Ancak öğrencilerin kültürel zekâ ölçeği ile bunun biliş ve davranış alt boyutlarından aldıkları puanların cinsiyete göre farklılaşmadığı sonucuna ulaşılmıştır ( $p>0,05$ ).

Araştırmaya katılan öğrencilerin kültürlerarası duyarlılık düzeylerinin öğrencilerin yaşına göre farklılaşıp farklılaşmadığını belirlemek üzere yapılan ANOVA Testi sonuçları Tablo 12’de verilmiştir.

**Tablo 12.** Yaş Göre Kültürlerarası duyarlılık Analizi

	Yaş	N	Ortalama	SS	Ki-Kare	p değeri
Kabul Etme	18-25	203	2.0423	.75786	.364	0,779
	26-33	170	1.9838	.63499		
	34-41	16	2.0938	.49054		
	42+	6	1.8750	.77055		
Uyum	18-25	203	2.1925	.71416	1.021	0,383
	26-33	170	2.1555	.69680		
	34-41	16	2.4375	.50415		
	42+	6	2.4167	.60553		
Küçültme	18-25	203	2.2989	.88389	2.587	0,053
	26-33	170	2.2392	.75758		
	34-41	16	2.6250	.68718		
	42+	6	3.0000	.76012		
Savunma	18-25	203	3.1154	.81168	1.758	0,155
	26-33	170	3.2760	.64577		
	34-41	16	3.3750	.79582		
	42+	6	3.2083	.84286		
Reddetme	18-25	203	3.1964	.74645	.175	0,913
	26-33	170	3.9060	.72877		
	34-41	16	3.9221	.69987		
	42+	6	3.9844	.59490		
Geri Çevirme	18-25	203	3.7500	.57009	3.026	<b>0,030</b>
	26-33	170	3.6798	.73605		
	34-41	16	3.7946	.71077		
	42+	6	4.1719	.64368		
Kültürlerarası Duyarlılık	18-25	203	2.8725	.49551	1.626	0,183
	26-33	170	2.8852	.42309		
	34-41	16	3.1146	.32185		
	42+	6	3.0486	.37410		

Görüleceği üzere öğrencilerin kültürlerarası duyarlılık ölçeği puanları yaşa göre farklılık göstermezken ( $p>0,05$ ), ölçeğin geri çevirme alt boyutlarından aldıkları puanların

öğrencinin yaşına göre farklılaştığı saptanmıştır ( $p<0,05$ ). Ölçeğin diğer alt boyutları için yaşa göre istatistiksel açıdan anlamlı bir farklılık görülmemektedir ( $p>0,05$ ).

Araştırmaya katılan öğrencilerin kültürel zekâ düzeylerinin öğrencilerin yaşına göre farklılaşıp farklılaşmadığını belirlemek üzere yapılan ANOVA Testi sonuçları Tablo 13'te verilmiştir.

**Tablo 13.** Yaşa Göre Kültürel Zekâ Analizi

	Yaş	N	Ortalama	SS	Ki-Kare	p değeri
Üstbiliş	18-25	203	4.0417	.43060	.805	0,492
	26-33	170	5.1217	1.36230		
	34-41	16	5.1662	1.37050		
	42+	6	5.5625	1.07819		
Biliş	18-25	203	5.6667	.99582	4.608	<b>0,004</b>
	26-33	170	4.1727	1.43862		
	34-41	16	4.6901	1.38397		
	42+	6	4.8125	1.25000		
Motivasyon	18-25	203	4.6389	.93937	.658	0,579
	26-33	170	5.2131	1.43398		
	34-41	16	5.2907	1.34261		
	42+	6	5.5375	1.24305		
Davranış	18-25	203	5.8333	.83347	1.733	0,160
	26-33	170	4.7515	1.53089		
	34-41	16	5.0160	1.41734		
	42+	6	5.2875	.86400		
Kültürel Zekâ	18-25	203	4.7384	1.36515	1.878	0,133
	26-33	170	4.9701	1.31823		
	34-41	16	5.3000	.89534		
	42+	6	5.4014	.86972		

Görüleceği üzere, öğrencilerin sadece kültürel zekâ ölçeğinin biliş alt boyutundan aldıkları puanların öğrencinin yaşına göre farklılaştığı sonucuna ulaşılmıştır ( $p<0,05$ ). Diğer taraftan, kültürel zekâ ölçeğinin ve bunun diğer alt boyutlarının öğrencilerin yaşına göre farklılaşmadığı saptanmıştır ( $p>0,05$ ).

Araştırmaya katılan öğrencilerin kültürlerarası duyarlılık düzeylerinin öğrencinin ikamet durumuna göre farklılaşıp farklılaşmadığını belirlemek üzere yapılan ANOVA Testi sonuçları Tablo 14'te verilmiştir.

**Tablo 14.** İkamet Durumuna göre Kültürlerarası duyarlılık Analizi

	İkamet Durumu	N	Ortalama	SS	Ki-Kare	p değeri
Kabul Etme	Aile Yanında	100	1.8200	.61348	3.529	<b>0,008</b>
	Evde yalnız	77	2.1071	.66073		
	Evde Arkadaşlar ile	118	2.0339	.73737		
	Yurtta	63	2.1825	.67830		
	Diğer	28	2.1429	.81203		
Uyum	Aile Yanında	100	2.1325	.76000	.739	0,566
	Evde yalnız	77	2.1959	.62664		
	Evde Arkadaşlar ile	119	2.2311	.72644		
	Yurtta	63	2.1561	.60677		
	Diğer	28	2.3661	.78316		
Küçültme	Aile Yanında	100	2.0400	.75809	4.764	<b>0,001</b>
	Evde yalnız	77	2.4048	.82071		
	Evde Arkadaşlar ile	118	2.3814	.77137		
	Yurtta	63	2.3704	.88417		
	Diğer	28	2.6667	.87958		
Savunma	Aile Yanında	100	3.2225	.78568	2.734	<b>0,029</b>
	Evde yalnız	77	3.2132	.59381		
	Evde Arkadaşlar ile	118	3.3136	.69813		
	Yurtta	63	2.9828	.77268		
	Diğer	28	2.9911	.83189		
Reddetme	Aile Yanında	100	3.9442	.79544	.476	0,753
	Evde yalnız	77	3.9286	.64616		
	Evde Arkadaşlar ile	118	3.9689	.64049		
	Yurtta	63	3.8849	.62673		
	Diğer	28	3.7857	.73822		
Geri Çevirme	Aile Yanında	100	3.7600	.78005	.751	0,558
	Evde yalnız	77	3.8615	.66524		
	Evde Arkadaşlar ile	118	3.7521	.68133		
	Yurtta	63	3.6548	.65751		
	Diğer	28	3.7321	.80774		
Kültürlerarası Duyarlılık	Aile Yanında	99	2.8199	.48236	1.347	0,252
	Evde yalnız	77	2.9518	.37803		
	Evde Arkadaşlar ile	118	2.9322	.46895		
	Yurtta	63	2.8719	.36820		
	Diğer	28	2.9474	.56535		

Görüleceği üzere öğrencilerin kültürlerarası duyarlılık ölçeğinin kabul etme, küçültme ve savunma alt boyutlarından aldıkları puanların öğrencinin ikamet durumuna göre farklılaştığı saptanmıştır ( $p < 0,05$ ). Diğer taraftan, öğrencilerin ölçeğin tamamından ve diğer alt boyutlardan aldıkları puanlar arasında öğrencinin ikamet durumuna göre istatistiksel açıdan anlamlı bir farklılık olmadığı görüldü ( $p > 0,05$ ).

Araştırmaya katılan öğrencilerin kültürel zekâ düzeylerinin öğrencinin ikamet durumuna göre farklılaşıp farklılaşmadığını belirlemek üzere yapılan ANOVA Testi sonuçları Tablo 15’te verilmiştir.

**Tablo 15.** İkamet Durumuna göre Kültürel Zekâ Analizi

	İkamet	N	Ortalama	SS	Ki-Kare	p değeri
Üstbiliş	Aile Yanında	99	5.0362	1.50114	1.717	0,145
	Evde yalnız	77	5.4318	1.27903		
	Evde Arkadaşlar ile	118	5.2655	1.30648		
	Yurtta	63	4.9206	1.20636		
	Diğer	28	5.2589	1.21618		
Biliş	Aile Yanında	99	4.0914	1.48985	2.822	<b>0,025</b>
	Evde yalnız	77	4.6623	1.41188		
	Evde Arkadaşlar ile	117	4.6647	1.40500		
	Yurtta	63	4.3677	1.34975		
	Diğer	28	4.4048	1.05938		
Motivasyon	Aile Yanında	98	4.8993	1.62660	3.022	<b>0,018</b>
	Evde yalnız	77	5.4831	1.20453		
	Evde Arkadaşlar ile	117	5.3957	1.30730		
	Yurtta	63	5.2381	1.23803		
	Diğer	28	5.6214	1.18051		
Davranış	Aile Yanında	99	4.4677	1.67915	4.094	<b>0,003</b>
	Evde yalnız	77	5.1974	1.35743		
	Evde Arkadaşlar ile	118	5.1263	1.37078		
	Yurtta	63	4.7810	1.27138		
	Diğer	28	5.1071	1.18944		
Kültürel Zekâ	Aile Yanında	99	4.5677	1.47216	3.531	<b>0,008</b>
	Evde yalnız	77	5.1937	1.09528		
	Evde Arkadaşlar ile	118	5.0532	1.25678		
	Yurtta	63	4.8269	1.07487		
	Diğer	28	5.0981	.93871		

Görüleceği üzere öğrencilerin kültürel zekâ ölçeğinin üstbiliş alt boyutu hariç olmak üzere ölçeğin tamamı ve diğer üç alt boyutundan aldıkları puanların öğrencinin ikamet durumuna göre farklılaştığı sonucuna ulaşılmıştır ( $p < 0,05$ ).

Araştırmaya katılan öğrencilerin yabancı ülkelere ait kitle iletişim araçlarını kullanma sıklığına göre kültürlerarası duyarlılık düzeylerinin farklılaşıp farklılaşmadığını belirlemek üzere yapılan ANOVA Testi sonuçları Tablo 16’da verilmiştir.

**Tablo 16.** Yabancı Ülkelerin Kitle İletişim Araçlarını Kullanma Sıklığına Göre Kültürlerarası duyarlılık Analizi

	Kitle İletişim Araçlarını Kullanma Sıklığı	N	Ortalama	SS	Ki-Kare	p değeri
Kabul Etme	Hiç	34	2.1250	.87093	2.159	0,073
	Nadiren	82	2.1250	.68070		
	Bazen	143	2.0472	.69070		
	Sık Sık	85	1.8471	.62926		
	Her zaman	48	1.9479	.70136		
Uyum	Hiç	34	2.1765	.83605	.522	0,720
	Nadiren	82	2.2205	.72060		
	Bazen	143	2.2203	.65171		
	Sık Sık	86	2.1017	.66684		
	Her zaman	48	2.2465	.77965		
Küçültme	Hiç	34	1.9510	.95657	3.030	<b>0,018</b>
	Nadiren	82	2.1829	.86409		
	Bazen	143	2.3601	.76827		
	Sık Sık	85	2.3961	.78257		
	Her zaman	48	2.4792	.82200		
Savunma	Hiç	34	2.8480	.93259	2.556	<b>0,038</b>
	Nadiren	82	3.2348	.78678		
	Bazen	143	3.1906	.70895		
	Sık Sık	85	3.2294	.71984		
	Her zaman	48	3.3542	.58079		
Reddetme	Hiç	34	3.4412	.93351	6.925	<b>0,000</b>
	Nadiren	82	3.8587	.65560		
	Bazen	143	3.8916	.68147		
	Sık Sık	85	4.1069	.65989		
	Her zaman	48	4.1094	.55040		
Geri Çevirme	Hiç	34	3.1397	1.05024	10.932	<b>0,000</b>
	Nadiren	82	3.6646	.58428		
	Bazen	143	3.7448	.70240		
	Sık Sık	85	3.9745	.64023		
	Her zaman	48	4.0104	.57185		
Kültürlerarası duyarlılık	Hiç	34	2.6136	.68441	4.476	<b>0,002</b>
	Nadiren	81	2.8811	.41817		
	Bazen	142	2.9091	.41869		
	Sık Sık	85	2.9222	.43293		
	Her zaman	48	3.0246	.40546		

Görüleceği üzere kültürel duyarlılığın uyum ve kabul etme alt boyutları hariç olmak üzere ölçeğin tamamı ve diğer alt boyutlarının kitle iletişim araçlarını kullanma durumuna göre farklılaştığı sonucuna ulaşılmıştır ( $p<0,05$ ). Farklılığın hangi gruptan kaynaklandığını belirlemek üzere yapılan post-hoc testi sonuçlarına göre kültürlerarası duyarlılık ölçeğinden alınan puanlar ile küçültme, reddetme ve geri çevirme alt boyutlarından alınan puanlar

yabancı ülkelere ait kitle iletişim araçlarını kullanma sıklığına bağlı olarak artmaktadır. Farklı bir ifade ile kitle iletişim araçlarını kullanma sıklığı ile kültürlerarası duyarlılık ve ilgili alt boyutları arasında pozitif yönde bir ilişki mevcuttur.

Araştırmaya katılan öğrencilerin yabancı ülkelere ait kitle iletişim araçlarını kullanma sıklığına göre kültürel zekâ düzeylerinin farklılaşıp farklılaşmadığını belirlemek üzere yapılan ANOVA Testi sonuçları Tablo 17’de verilmiştir.

**Tablo 17.** Yabancı Ülkelerin Kitle İletişim Araçlarını Kullanma Sıklığına Göre Kültürel Zekâ Analizi

	Kitle İletişim Araçlarını Kullanma Sıklığı	N	Ortalama	SS	Ki-Kare	p değeri
Üstbiliş	Hiç	34	4.1250	1.75513	10.356	<b>0,000</b>
	Nadiren	81	4.8426	1.26519		
	Bazen	142	5.2042	1.24649		
	Sık Sık	85	5.6265	1.22086		
	Her zaman	48	5.5017	1.19290		
Biliş	Hiç	34	3.3701	1.42654	9.294	<b>0,000</b>
	Nadiren	81	4.0840	1.35207		
	Bazen	142	4.5183	1.28473		
	Sık Sık	84	4.7520	1.33622		
	Her zaman	48	4.9167	1.59231		
Motivasyon	Hiç	34	3.9853	1.68921	16.452	<b>0,000</b>
	Nadiren	81	4.8605	1.36617		
	Bazen	142	5.3038	1.28867		
	Sık Sık	83	5.8422	.98192		
	Her zaman	48	5.7458	1.23132		
Davranış	Hiç	34	3.7118	1.63763	9.129	<b>0,000</b>
	Nadiren	81	4.7198	1.51791		
	Bazen	142	4.9141	1.31557		
	Sık Sık	85	5.2424	1.35860		
	Her zaman	48	5.3854	1.35678		
Kültürel Zekâ	Hiç	34	3.7980	1.43866	12.385	<b>0,000</b>
	Nadiren	81	4.5703	1.27855		
	Bazen	142	4.9502	1.11883		
	Sık Sık	85	5.2643	1.25631		
	Her zaman	48	5.3874	1.14804		

Görüleceği üzere, kültürel zekâ ölçeğinden alınan puanlar ile alt boyutlarından alınan puanların kitle iletişim araçlarını kullanma sıklığına göre farklılaştığı sonucuna ulaşılmıştır ( $p < 0,05$ ). Farklılığın hangi gruptan kaynaklandığını belirlemek üzere yapılan post-hoc testi sonuçlarına göre kültürel zekâ ölçeği ile bunun alt boyutlarından alınan puanların kitle

iletişim araçlarını kullanma sıklığı ile doğru orantılı olarak arttığı görüldü. Farklı bir ifade ile kitle iletişim araçlarını kullanma sıklığı ile kültürel zekâ arasında pozitif yönlü bir ilişki olduğu saptanmıştır.

Araştırmaya katılan öğrencilerin yabancı ülkelerde yaşayan insanlar ile sosyal medya üzerinde iletişim kurma sıklığına göre kültürlerarası duyarlılık düzeylerinin farklılaşp farklılaşmadığını belirlemek üzere yapılan ANOVA Testi sonuçları Tablo 18’de verilmiştir.

**Tablo 18.** Yabancı Ülkelerde Bulunan İnsanlar ile Sosyal Medya Üzerinden İletişim Kurma Sıklığına göre Kültürlerarası duyarlılık Analizi

	Sıklık	N	Ortalama	SS	Ki-Kare	p değeri
Kabul Etme	Hiç	40	2.0875	.80772	2.544	<b>0,039</b>
	Nadiren	70	2.1250	.66451		
	Bazen	121	2.1074	.74430		
	Sık Sık	96	1.8958	.56623		
	Her zaman	66	1.8674	.71953		
Uyum	Hiç	40	2.2063	.78628	.938	0,442
	Nadiren	70	2.1464	.65177		
	Bazen	122	2.2855	.76285		
	Sık Sık	96	2.1667	.55567		
	Her zaman	66	2.0997	.76477		
Küçültme	Hiç	40	1.8125	.78554	4.919	<b>0,001</b>
	Nadiren	70	2.2190	.91839		
	Bazen	121	2.3857	.80853		
	Sık Sık	96	2.4063	.71156		
	Her zaman	66	2.4192	.82754		
Savunma	Hiç	40	2.7813	.93915	5.248	<b>0,000</b>
	Nadiren	70	3.2179	.69639		
	Bazen	121	3.3664	.67155		
	Sık Sık	96	3.1172	.70052		
	Her zaman	66	3.2273	.74772		
Reddetme	Hiç	40	3.4938	1.05534	6.644	<b>0,000</b>
	Nadiren	70	3.7595	.63947		
	Bazen	121	4.0103	.63852		
	Sık Sık	96	3.9774	.69915		
	Her zaman	66	4.0947	.46153		
Geri Çevirme	Hiç	40	3.1938	1.04312	8.972	<b>0,000</b>
	Nadiren	70	3.6964	.61810		
	Bazen	121	3.8168	.65543		
	Sık Sık	96	3.7995	.72875		
	Her zaman	66	3.9962	.50477		
Kültürlerarası duyarlılık	Hiç	40	2.5958	.67327	6.013	<b>0,000</b>
	Nadiren	70	2.8607	.38121		
	Bazen	121	2.9808	.44979		
	Sık Sık	95	2.8938	.38103		
	Her zaman	65	2.9508	.41283		

Görüleceği üzere kültürlerarası duyarlılık ölçeğinden ve kabul etme, küçültme, savunma, reddetme ve geri çevirme alt boyutlarından alınan puanların sosyal medya üzerinden iletişim kurma sıklığına göre farklılaştığı sonucuna ulaşılmıştır ( $p<0,05$ ). Farklılığın hangi gruptan kaynaklandığını belirlemek üzere yapılan post-hoc testi sonuçlarına göre kültürlerarası duyarlılık ölçeğinden alınan puanlar açısından ilgili soruya “hiç” yanıtı veren öğrencilerin diğer gruplara göre istatistiksel açıdan anlamlı seviyede düşük puan aldığı görüldü. Kabul etme alt boyutu açısından ise, ilgili soruya “sık sık” ve “her zaman” yanıtı veren öğrencilerin diğer gruplara göre daha düşük puan aldığı görüldü. Küçültme alt boyutu ile ilgili olarak ise, ilgili soruya “hiç” yanıtı veren öğrencilerin diğer öğrencilere göre istatistiksel açıdan anlamlı seviyede düşük puan aldığı görüldü. Reddetme ve geri çevirme alt boyutları için ise, ilgili soruya “hiç” ve “nadiren” yanıtı veren öğrencilerin diğer öğrencilere göre istatistiksel açıdan anlamlı seviyede daha düşük puan aldığı görüldü.

Araştırmaya katılan öğrencilerin yabancı ülkelerde yaşayan insanlar ile sosyal medya üzerinde iletişim kurma sıklığına göre kültürel zekâ düzeylerinin farklılaşıp farklılaşmadığını belirlemek üzere yapılan ANOVA Testi sonuçları Tablo 19’da verilmiştir.

**Tablo 19.** Yabancı Ülkelerde Bulunan İnsanlar ile Sosyal Medya Üzerinden İletişim Kurma Sıklığına göre Kültürel Zekâ Analizi

	SM	N	Ortalama	SS	Ki-Kare	p değeri
Üstbiliş	Hiç	40	4.5063	1.72137	6.060	<b>0,000</b>
	Nadiren	70	4.7607	1.19437		
	Bazen	121	5.2569	1.26279		
	Sık Sık	95	5.4404	1.31271		
	Her zaman	65	5.4423	1.26149		
Biliş	Hiç	40	3.2979	1.47521	11.080	<b>0,000</b>
	Nadiren	70	4.0714	1.32442		
	Bazen	120	4.6750	1.30320		
	Sık Sık	95	4.5867	1.31949		
	Her zaman	65	4.8538	1.45789		
Motivasyon	Hiç	40	3.9725	1.59374	15.341	<b>0,000</b>
	Nadiren	70	4.9205	1.26620		
	Bazen	120	5.3900	1.21610		
	Sık Sık	94	5.6713	1.20167		
	Her zaman	65	5.6431	1.35254		
Davranış	Hiç	40	4.0238	1.72731	7.075	<b>0,000</b>
	Nadiren	70	4.5471	1.42223		
	Bazen	121	4.9719	1.29133		
	Sık Sık	95	5.2374	1.34235		
	Her zaman	65	5.2031	1.52991		
Kültürel Zekâ	Hiç	40	3.9501	1.43314	9.535	<b>0,000</b>
	Nadiren	70	4.5749	1.11212		
	Bazen	121	5.0153	1.17706		
	Sık Sık	95	5.1672	1.22861		
	Her zaman	65	5.2055	1.33783		

Görüleceği üzere kültürel zekâ ölçeğinden ve alt boyutlarından alınan puanların sosyal medya üzerinden iletişim kurma sıklığına göre farklılaştığı sonucuna ulaşılmıştır ( $p < 0,05$ ). Farklılığın hangi gruptan kaynaklandığını belirlemek amacı ile yapılan post-hoc testi sonucunda ölçeğin tamamı ve tüm alt boyutları için geçerli olmak üzere alınan puanların sosyal medya üzerinden iletişim kurma sıklığına bağlı olarak arttığı, bu bağlamda, “hiç” yanıtı veren öğrencilerin diğer gruplardan daha düşük puan aldığı, “nadiren” yanıtı veren öğrencilerin “bazen”, “sık sık” ve “her zaman” yanıtı veren öğrencilerden daha düşük puan aldıkları, “bazen” yanıtı veren öğrencilerin ise “sık sık” ve “her zaman” yanıtı veren öğrencilerden daha düşük puan aldıkları görüldü. Ancak, ilgili soruya “sık sık” ve “her zaman” yanıtı veren öğrencilerin aldıkları puanlar daha az sıklık belirten gruplara göre daha yüksek olsa da iki grup arasında istatistiksel açıdan anlamlı bir farklılık olmadığı sonucuna ulaşılmıştır.

### 4.3. Kültürel Zekâ ve Kültürlerarası Duyarlılık Arasındaki İlişkinin Analizi

Araştırma kapsamında cevap aranan en önemli araştırma sorusunu kültürel zekânın kültürlerarası duyarlılık üzerindeki etkisi oluşturmaktadır. Bu etkinin analizi için öncelikle iki değişken ve alt boyutları arasındaki ilişkiyi belirlemek amacı ile korelasyon, ilişkinin yönünü belirlemek amacı ile regresyon analizleri yapılmıştır. Korelasyon analizi sonucu Tablo 20’de verilmiştir.

**Tablo 20.** Kültürlerarası duyarlılık ve Kültürel Zekâ Arasında İlişki Analizi

	Kültürel Zekâ	Kabul Etme	Uyum	Küçültme	Savunma	Reddetme	Geri Çevirme	Üstbilmiş	Biliş	Motivasyon	Davranış
Kültürlerarası duyarlılık	.249**	.581**	.627**	.614**	.683**	.562**	.606**	0.198	.241**	.153**	.219**
Kültürel Zekâ		-.080	-.030	.102*	.133**	.336**	.390**	.864**	.817	.885	.871
Kabul Etme			.606**	.410**	.240**	-0.06	-0.04	-.214**	-0.03	-0.18	-.132**
Uyum				.420**	.218**	.040	0.036	-.095**	.014	-.138**	-0.03
Küçültme					.180**	.040	.117*	.019**	.118*	.086**	.051**
Savunma						.414**	.459**	.158**	.171**	.104**	.151**
Reddetme							.665**	.358**	.273**	.302	.334
Geri Çevirme								.415**	.335**	.374	.357
Üstbilmiş									.592**	.729**	.654
Biliş										.593	.608
Motivasyon											.710**

Görüleceği üzere, kültürlerarası duyarlılık ile kültürel zekâ ve bunun biliş, motivasyon ve davranış alt boyutları arasında istatistiksel açıdan anlamlı ancak zayıf düzeyde bir ilişki olduğu sonucuna ulaşılmıştır. Benzer şekilde, kültürel zekâ ile kültürel duyarlılığın küçültme ve savunma alt boyutları arasında istatistiksel açıdan anlamlı ancak çok zayıf seviyede, reddetme ve geri çevirme alt boyutları ile ise istatistiksel açıdan anlamlı ancak zayıf seviyede bir ilişki olduğu saptanmıştır. Diğer taraftan, kültürel zekâ ile uyum alt boyutu arasında istatistiksel açıdan anlamlı bir ilişki olmadığı görüldü.

Kültürel zekânın kültürlerarası duyarlılık üzerindeki etkisini belirlemek üzere yapılan regresyon analizi sonucu Tablo 21’de verilmiştir.

**Tablo 21.** Kültürel Zekânın Kültürlerarası duyarlılık Üzerindeki Etkisi

Sonuç Değişkeni	Yordalayıcı Değişken	$\beta$	t	p	Beta	F	Model (p)	Düzeltilmiş $R^2$
Kültürlerarası duyarlılık	Sabit	2.485	30.298	.000		26.349	0,000	0,060
	Kültürel Zekâ	.084	5.133	.000	.249			

Görüldüğü üzere, kültürel zekânın kültürlerarası duyarlılık üzerinde anlamlı bir etkisi olmasına rağmen, bu etki sınırlı seviyededir. Tablo 21’de verilen düzeltilmiş  $R^2$  değerine bakıldığında, kültürel duyarlılığın sadece %6’sının kültürel zekâ tarafından açıklandığı görülmektedir.

Kültürel zekânın alt boyutlarının kültürlerarası duyarlılık üzerindeki etkisini belirlemek üzere regresyon analizi Tablo 22’de verilmiştir.

**Tablo 22.** Kültürel Zekâ Alt Boyutlarının Kültürlerarası duyarlılık Üzerindeki Etkisi

Sonuç Değişkeni	Yordalayıcı Değişken	$\beta$	t	p	Beta	F	Model (p)	Düzeltilmiş $R^2$
Kültürlerarası duyarlılık	Sabit	2.563	27.023	.000		5.223	.000	.042
	Üstbilgi	-.004	-.159	.874	-.012			
	Bilgi	.058	2.804	.005	.187			
	Motivasyon	.002	.068	.946	.006			
	Davranış	.020	.846	.398	.064			

Tablo 22’de verilen analiz sonuçlarından görüleceği üzere, kültürel zekânın sadece “bilgi” alt boyutunun kültürlerarası duyarlılık üzerindeki etkisi anlamlıdır. Diğer alt boyutların kültürlerarası duyarlılık üzerinde anlamlı etkisi bulunmamaktadır.

Son olarak, kültürel zekanın kültürlerarası duyarlılığın alt boyutları üzerindeki etkisini belirlemek amacı ile regresyon analizleri yapılmıştır. Bu bağlamda, kültürlerarası duyarlılığın kabul etme alt boyutu üzerindeki etkisine yönelik regresyon analizi sonuçları Tablo 23'te verilmiştir.

**Tablo 23.** Kültürel Zekânın Kabul Etme Alt Boyutu Üzerindeki Etkisi

Sonuç Değişkeni	Yordalayıcı Değişken	$\beta$	t	p	Beta	F	Model (p)	Düzeltilmiş $R^2$
Kabul Etme	Sabit	2.618	17.488	.000				
	Üstbiliş	-.138	-3.434	<b>.001</b>	-.261			
	Biliş	.084	2.581	<b>.010</b>	.170	7.155	.000	.060
	Motivasyon	-.032	-.771	.441	-.063			
	Davranış	-.017	-.461	.645	-.035			

Tablo 23'te görüleceği üzere, kültürel zekanın üstbiliş ve biliş alt boyutlarının kültürlerarası duyarlılığın kabul etme alt boyutu üzerinde istatistiksel açıdan anlamlı bir etkisi bulunduğu sonucuna ulaşılmıştır.

Kültürel zekanın kültürlerarası duyarlılığın uyum alt boyutu üzerinde etkisi olup olmadığını incelemek üzere yapılan regresyon analizi sonuçları Tablo 24'te sunulmuştur.

**Tablo 24.** Kültürel Zekânın Uyum Alt Boyutu Üzerindeki Etkisi

Sonuç Değişkeni	Yordalayıcı Değişken	$\beta$	t	p	Beta	F	Model (p)	Düzeltilmiş $R^2$
Uyum	Sabit	2.542	16.779	.000				
	Üstbiliş	-.062	-1.520	.129	-.117			
	Biliş	.068	2.078	<b>.038</b>	.139	3.717	.006	.027
	Motivasyon	-.093	-2.215	<b>.027</b>	-.185			
	Davranış	.034	.915	.361	.070			

Tablo 24’te görüleceği üzere kültürel zekanın biliş ve motivasyon alt boyutlarının kültürlerarası duyarlılığın uyum alt boyutu üzerinde istatistiksel açıdan anlamlı bir etkisi olduğu saptanmıştır.

Kültürel zekanın kültürlerarası duyarlılığın küçültme alt boyut üzerinde etkisi olup olmadığını belirlemek amacı ile yapılan regresyon analizi sonuçları Tablo 25’te sunulmuştur.

**Tablo 25.** Kültürel Zekânın Küçültme Alt Boyutu Üzerindeki Etkisi

Sonuç Değişkeni	Yordalayıcı Değişken	$\beta$	t	p	Beta	F	Model (p)	Düzeltilmiş $R^2$
Küçültme	Sabit	2.116	11.709	.000				
	Üstbiliş	-.095	-1.960	.051	-.152			
	Biliş	.082	2.098	<b>.037</b>	.142	2.517	.041	.015
	Motivasyon	.091	1.818	.070	.153			
	Davranış	-.032	-.729	.467	-.056			

Görüleceği üzere kültürel zekanın yalnızca biliş alt boyutunun kültürlerarası duyarlılığın küçültme alt boyutu üzerinde istatistiksel açıdan anlamlı bir etkisi bulunduğu sonucuna ulaşılmıştır.

Kültürel zekanın kültürlerarası duyarlılığın savunma alt boyutu üzerindeki etkisini incelemek amacı ile yapılan regresyon analizi Tablo 26’da sunulmuştur.

**Tablo 26.** Kültürel Zekânın Savunma Alt Boyutu Üzerindeki Etkisi

Sonuç Değişkeni	Yordalayıcı Değişken	$\beta$	t	p	Beta	F	Model (p)	Düzeltilmiş $R^2$
Savunma	Sabit	2.738	16.999	.000				
	Üstbiliş	.045	1.034	.302	.080			
	Biliş	.057	1.624	.105	.109	2.938	.021	.020
	Motivasyon	-.033	-.749	.454	-.063			
	Davranış	.031	.798	.426	.061			

Görüleceği üzere kültürel zekanın alt boyutlarının tamamı için kültürlerarası duyarlılığın savunma alt boyutu üzerinde istatistiksel açıdan anlamlı etkisi bulunmadığı sonucuna ulaşılmıştır.

Kültürel zekanın kültürlerarası duyarlılığın reddetme alt boyutu üzerindeki etkisini incelemek amacı ile yapılan regresyon analizi Tablo 27’de sunulmuştur.

**Tablo 27.** Kültürel Zekânın Reddetme Alt Boyutu Üzerindeki Etkisi

Sonuç Değişkeni	Yordalayıcı Değişken	$\beta$	t	p	Beta	F	Model (p)	Düzeltilmiş $R^2$
Reddetme	Sabit	2.883	20.190	.000				
	Üstbilis̃	.105	2.755	<b>.006</b>	.202			
	Bilis̃	.015	.473	.637	.030	14.540	.000	.122
	Motivasyon	.018	.451	.652	.036			
	Davranis̃	.068	1.964	<b>.050</b>	.142			

Görüleceği üzere kültürel zekanın üstbilis̃ ve davranis̃ alt boyutlarının kültürlerarası duyarlılığın reddetme alt boyutu üzerinde istatistiksel açıdan anlamlı bir etkisi bulunmaktadır.

Son olarak, kültürel zekanın kültürlerarası duyarlılığın geri çevirme alt boyutu üzerindeki etkisini incelemek amacı ile yapılan regresyon analizi Tablo 28’de sunulmuştur.

**Tablo 28.** Kültürel Zekânın Geri Çevirme Alt Boyutu Üzerindeki Etkisi

Sonuç Değişkeni	Yordalayıcı Değişken	$\beta$	t	p	Beta	F	Model (p)	Düzeltilmiş $R^2$
Geri Çevirme	Sabit	2.480	17.289	.000				
	Üstbilis̃	.120	3.127	<b>.002</b>	.223			
	Bilis̃	.040	1.298	.195	.080	21.151	.000	.172
	Motivasyon	.060	1.514	.131	.117			
	Davranis̃	.033	.939	.348	.066			

Görüleceği üzere kültürel zekânın sadece üstbiliş alt boyutunun kültürlerarası duyarlılığın geri çevirme alt boyutu üzerinde istatistiksel açıdan anlamlı bir etkisi bulunmaktadır.

Son olarak, araştırma kapsamında belirlenen hipotezlerin kabul edilme durumları Tablo 29’da verilmiştir. Kabul/Red sütununda “kabul” olarak gösterilen hipotezler ölçeğin tamamı için kabul edilmiş olup, alt boyutlar özelinde yapılan analiz sonucunda kabul edilen alt boyutlar en sağda verilen sütunda belirtilmiştir.

**Tablo 29.** Hipotezlerin Kabul Edilme Durumları

No	Hipotez	Kabul/Red	Kabul Edilen Alt Boyutlar
H1	Kültürel Zekânın Kültürlerarası duyarlılık üzerinde anlamlı etkisi vardır.	Kabul	-
H2a	Erasmus yapan öğrenciler ile Erasmus yapmayan öğrencilerin kültürel zekâ düzeyleri arasında anlamlı bir farklılık vardır.	Kabul	Biliş Motivasyon
H2b	Erasmus yapan öğrenciler ile Erasmus yapmayan öğrencilerin kültürlerarası duyarlılık düzeyleri arasında anlamlı bir farklılık vardır.	Red	Kabul Etme Uyum
H3a	Öğrencilerin kültürel zekâ düzeyleri cinsiyete göre farklılaşmaktadır.	Kabul	Üstbiliş Motivasyon
H3b	Öğrencilerin kültürlerarası duyarlılık düzeyleri cinsiyete göre farklılaşmaktadır.	Red	Kabul Etme Uyum Reddetme Geri Çevirme
H4a	Öğrencilerin kültürel zekâ düzeyleri yaşa göre farklılaşmaktadır.	Red	Biliş
H4b	Öğrencilerin kültürlerarası duyarlılık düzeyleri yaşa göre farklılaşmaktadır.	Red	Geri Çevirme
H5a	Öğrencilerin kültürel zekâ düzeyleri ikamet durumuna göre farklılaşmaktadır.	Kabul	Biliş Motivasyon Davranış
H5b	Öğrencilerin kültürlerarası duyarlılık düzeyleri ikamet durumuna göre farklılaşmaktadır.	Red	Kabul Etme Küçültme Savunma
H6a	Öğrencilerin kültürel zekâ düzeyleri diğer ülkelere ait kitle iletişim araçlarını kullanma sıklığına göre farklılaşmaktadır.	Kabul	Tamamı
H6b	Öğrencilerin kültürlerarası duyarlılık düzeyleri diğer ülkelere ait kitle iletişim araçlarını kullanma sıklığına göre farklılaşmaktadır.	Kabul	Küçültme Savunma Reddetme Geri Çevirme
H7a	Öğrencilerin kültürel zekâ düzeyleri diğer ülkelerde yaşayan insanlar ile sosyal medya üzerinden iletişim kurma sıklığına göre farklılaşmaktadır.	Kabul	Tamamı
H7b	Öğrencilerin kültürlerarası duyarlılık düzeyleri diğer ülkelerde yaşayan insanlar ile sosyal medya üzerinden iletişim kurma sıklığına göre farklılaşmaktadır.	Kabul	Kabul Etme Küçültme Savunma Reddetme Geri Çevirme

## BEŞİNCİ BÖLÜM

### SONUÇ VE ÖNERİLER

#### 5.1. Sonuç

İçinde bulunduğumuz dönemde yaşanan teknolojik gelişmeler ve buna bağlı olarak küreselleşmenin artması ile farklı kültürlerin birbirleri ile olan etkileşimleri artmıştır. Artık insanlar çokuluslu şirketlerde farklı kültürlerden gelen insanlar ile birlikte çalışma ve çok kültürlü takımlarda görev almaktadır. Bu durum kültürlerarası iletişimde önemli olan kültürel zekâ ve kültürlerarası duyarlılık kavramlarının da önemini artırmıştır.

Bu bağlamda, ilgili kavramlara yönelik akademik çalışmaların sayısı ve kapsamı da genişlemiştir. Bu araştırmaların bir kısmı kültürlerarası duyarlılığın öncüllerini, yani bu kavramı etkileyen faktörleri ve bunların etki oranlarını ölçmeye odaklanmıştır. Bu kapsamda, bu çalışmanın amacı kültürel zekanın kültürlerarası duyarlılık üzerindeki etkisini ölçmek olarak belirlenmiştir.

Literatür taraması kapsamında elde edilen bilgiler ışığında araştırmacı tarafından hazırlanan anket, Mayıs-Haziran 2019 tarihleri arasında Portekiz’de öğrenim görmekte olan lisans ve lisansüstü öğrencilere uygulanmıştır. Araştırma kapsamında anket uygulamasına 182’si Erasmus deneyimine sahip, 217’si ise Erasmus tecrübesi yaşamamış olan toplam 399 öğrenci katılmıştır. Elde edilen veriler SPSS programı kullanılarak analiz edilmiştir. Demografik değişkenlerin kültürel zekâ ve kültürlerarası duyarlılık üzerindeki etkisini analiz etmek maksadı ile ANOVA ve T-Testleri, kültürel zekanın kültürlerarası duyarlılık üzerindeki etkisini analiz etmek maksadıyla korelasyon ve regresyon analizleri kullanılmıştır.

Araştırma sonucunda Kültürel zekanın kültürlerarası duyarlılık üzerinde istatistiksel açıdan anlamlı bir etkisi olduğu sonucuna ulaşılmıştır. Kültürel zekanın alt boyutlarının kültürlerarası duyarlılık üzerindeki etkisi analiz edilmiş olup, kültürel zekanın yalnızca biliş alt boyutunun anlamlı etkisi olduğu sonucuna ulaşılmıştır. İlave olarak, demografik değişkenler ile öğrencilerin Erasmus yapma durumlarının kültürel zekâ ve kültürlerarası duyarlılık üzerindeki etkisine yönelik analizler yapılmıştır.

Araştırmaya katılan öğrencilerin kültürlerarası duyarlılık ölçeğinin kabul etme ve uyum alt boyutlarının Erasmus yapma durumuna göre farklılaştığı sonucuna ulaşılmıştır. İlgili literatür incelendiğinde bu araştırma bulgusu ile paralel sonuçlara ulaşıldığı görülmektedir. Uğur (2019) tarafında öğretmenler üzerinde yapılan araştırma sonuçları da öğretmenlerin yurt dışı deneyimi bulunmasının kültürlerarası duyarlılık üzerinde olumlu etki yaptığını göstermektedir. Benzer şekilde, Bekiroğlu ve Balcı (2014) tarafından yapılan araştırma sonuçları da kültürel duyarlılığın Erasmus programından istifade eden öğrenciler lehine farklılaştığını göstermektedir.

Araştırmaya katılan öğrencilerin Kültürel Zekâ ölçeği ile bunun biliş ve motivasyon alt boyutlarından aldıkları puanların Erasmus yapma durumuna göre farklılık gösterdiği saptanmıştır. Diğer taraftan, ölçeğin diğer alt boyutları için Erasmus yapma durumuna göre bir farklılık olmadığı görülmektedir. İlgili literatür incelendiğinde bu araştırma bulgusunu destekler nitelikte sonuçlara ulaşıldığı görülmektedir. Örneğin, Köse (2016) tarafından Gaziantep ilinde yapılan araştırma sonuçları da kültürel zekânın biliş ve motivasyon alt boyutlarının Erasmus programından yararlanan öğrenciler lehine farklılaştığını göstermektedir. Benzer şekilde, Uğur (2019) tarafından öğretmenler üzerinde yapılan araştırma sonuçları kültürel zekânın yurt dışı deneyimi olan öğretmenler lehine farklılaştığını göstermektedir.

Araştırmaya katılan öğrencilerin kültürlerarası duyarlılık ölçeğinin kabul etme, uyum, reddetme ve geri çevirme alt boyutlarından aldıkları puanların cinsiyete göre farklılaştığı görüldü. İlgili literatür incelendiğinde, bu araştırma bulgusu ile çelişen sonuçlara ulaşıldığı görülmektedir. Örneğin, Uğur (2019) tarafından öğretmenler üzerinde yapılan araştırma sonuçlarına göre öğretmenlerin kültürlerarası duyarlılık düzeyleri cinsiyete göre farklılık göstermektedir. Karaman (2018) tarafından Selçuk Üniversitesinde yapılan araştırma sonuçları, kültürlerarası duyarlılığının sadece küçültme alt boyutunun cinsiyete göre farklılaştığını göstermektedir.

Araştırmaya katılan öğrencilerin kültürel zekâ ölçeği ile bunun üstbiliş ve motivasyon alt boyutlarından aldıkları puanların cinsiyete göre farklılaştığı saptanmıştır. Ancak öğrencilerin kültürel zekâ ölçeği ile bunun biliş ve davranış alt boyutlarından aldıkları puanların cinsiyete göre farklılaşmadığı sonucuna ulaşılmıştır. Literatürde yer alan diğer çalışmalar incelendiğinde, bu araştırma bulgusu ile çelişen sonuçlara ulaşıldığı görülmektedir. Örneğin, Konate (2018) tarafından yapılan araştırma sonuçları, kültürel zekânın sadece

bilişsel alt boyutunun cinsiyete göre farklılaştığını göstermektedir. Özdemir tarafından yapılan araştırma sonuçları ise, kültürel zekânın yalnızca davranışsal alt boyutunun cinsiyete göre farklılaştığını göstermektedir. Diğer taraftan, Aksoy (2012), Mercan (2016) ve Uğur (2019) tarafından yapılan araştırma sonuçları kültürel zekânın cinsiyete göre farklılaşmadığını göstermektedir.

Araştırmaya katılan öğrencilerin kültürlerarası duyarlılık ölçeği puanları yaşa göre farklılık göstermezken, ölçeğin geri çevirme alt boyutlarından aldıkları puanların öğrencinin yaşına göre farklılaştığı saptanmıştır. Diğer taraftan, Özdemir (2019) tarafından yapılan araştırma sonuçları kültürel duyarlılığın yaşa göre farklılaşmadığını göstermektedir.

Araştırmaya katılan öğrencilerin sadece kültürel zekâ ölçeğinin biliş alt boyutundan aldıkları puanların öğrencinin yaşına göre farklılaştığı sonucuna ulaşılmıştır. Diğer taraftan, kültürel zekâ ölçeğinin ve bunun diğer alt boyutlarının öğrencilerin yaşına göre farklılaşmadığı saptanmıştır. İlgili literatürde yer alan çalışmaların bu araştırma bulgusu ile çeliştiği görülmektedir. Örneğin, Konate (2018) tarafından Türkiye’de öğrenim gören yabancı uyruklu öğrenciler üzerinde yaptığı araştırma sonuçlarına göre kültürel zekâ öğrencilerin yaşına göre farklılık göstermemektedir. Özdemir (2019) tarafından yapılan Hatay, Gaziantep ve Polonya’da öğrenim gören öğrenciler üzerinde yapılan araştırma kapsamında ise yalnızca kültürel zekânın sadece üstbilişsel alt boyutunun öğrencilerin yaşına göre farklılaştığı sonucuna ulaşılmıştır. Araştırma sonuçları arasındaki bu farklılığın araştırmaların yapıldığı ülke veya bölgelerin sosyo-kültürel yapısının farklı olmasından kaynaklandığı değerlendirilmektedir.

Araştırmaya katılan öğrencilerin kültürlerarası duyarlılık ölçeğinin kabul etme, küçültme ve savunma alt boyutlarından aldıkları puanların öğrencinin ikamet durumuna göre farklılaştığı saptanmıştır. İlgili alt boyutlar için yapılan karşılaştırma sonucunda, aile yanında ikamet eden öğrencilerin kültürlerarası duyarlılık düzeylerinin diğer gruplara göre anlamlı seviyede düşük olduğu sonucuna ulaşılmıştır. Benzer şekilde, araştırmaya katılan öğrencilerin kültürel zekâ ölçeğinin üstbiliş alt boyutu hariç olmak üzere ölçeğin tamamı ve diğer üç alt boyutundan aldıkları puanların öğrencinin ikamet durumuna göre farklılaştığı sonucuna ulaşılmıştır. Farklılık tespit edilen tüm alt boyutlar için ailesi ile birlikte ikamet eden öğrencilerin kültürel zekâ düzeyleri diğer öğrencilere göre anlamlı seviyede düşüktür. Bu durumun, aile ile ikamet eden öğrencilerin arkadaşları ve diğer kültürlerden gelen uluslararası

öğrenciler ile etkileşim kurma sürelerinin sınırlı olmasından kaynaklandığı değerlendirilmektedir.

Kültürel duyarlılığın uyum ve kabul etme alt boyutları hariç olmak üzere ölçeğin tamamı ve diğer alt boyutlarının araştırmaya katılan öğrencilerin kitle iletişim araçlarını kullanma durumuna göre farklılaştığı sonucuna ulaşılmıştır. Spesifik olarak, kültürlerarası duyarlılık ölçeğinden alınan puanlar ile küçültme, reddetme ve geri çevirme alt boyutlarından alınan puanlar yabancı ülkelere ait kitle iletişim araçlarını kullanma sıklığına bağlı olarak artmaktadır. Farlı bir ifade ile kitle iletişim araçlarını kullanma sıklığı ile kültürlerarası duyarlılık ve ilgili alt boyutları arasında pozitif yönde bir ilişki mevcuttur. İlgili literatür incelendiğinde bu araştırma bulgusu ile paralel sonuçlara ulaşıldığı görülmektedir. Örneğin, Bekioğlu ve Balcı (2014) tarafından yapılan araştırma sonuçları farklı ülkelerin kitle iletişim araçlarını kullanma sıklığı ile kültürlerarası duyarlılık arasında istatistiksel açıdan anlamlı bir ilişki olduğunu göstermektedir.

Kültürel zekâ ölçeğinden alınan puanlar ile alt boyutlarından alınan puanların araştırmaya katılan öğrencilerin kitle iletişim araçlarını kullanma sıklığına göre farklılaştığı sonucuna ulaşılmıştır. Farklılığın hangi gruptan kaynaklandığını belirlemek üzere yapılan post-hoc testi sonuçlarına göre kültürel zekâ ölçeği ile bunun alt boyutlarından alınan puanların kitle iletişim araçlarını kullanma sıklığı ile doğru orantılı olarak arttığı görüldü. Farklı bir ifade ile kitle iletişim araçlarını kullanma sıklığı ile kültürel zekâ arasında pozitif yönlü bir ilişki olduğu saptanmıştır.

Kültürlerarası duyarlılık ölçeğinden ve kabul etme, küçültme, savunma, reddetme ve geri çevirme alt boyutlarından alınan puanların araştırmaya katılan öğrencilerin sosyal medya üzerinden iletişim kurma sıklığına göre farklılaştığı sonucuna ulaşılmıştır. Daha spesifik olarak, kültürel duyarlılığın sosyal medya üzerinden iletişim kurma sıklığına bağlı olarak arttığı saptanmıştır. Benzer şekilde, Bekiroğlu ve Balcı (2014) tarafından yapılan araştırma sonuçları da kültürel duyarlılığın sosyal medya üzerinden diğer ülke insanları ile iletişim kurma sıklığına göre farklılaştığı sonucuna ulaşılmıştır. Ancak, Karaman (2018) tarafından Selçuk Üniversitesi öğrencileri üzerinde yapılan araştırma sonuçlarına göre öğrencilerin kültürlerarası duyarlılık düzeyleri diğer ülkelere insanlarla iletişim kurma sıklığına göre farklılık göstermemektedir.

Kültürel zekâ ölçeğinden ve alt boyutlarından alınan puanların öğrencilerin sosyal medya üzerinden iletişim kurma sıklığına göre farklılaştığı sonucuna ulaşılmıştır. Farklılığın hangi gruptan kaynaklandığını belirlemek amacı ile yapılan post-hoc testi sonucunda ölçeğin tamamı ve tüm alt boyutları için geçerli olmak üzere alınan puanların sosyal medya üzerinden iletişim kurma sıklığına bağlı olarak arttığı, bu bağlamda, “hiç” yanıtı veren öğrencilerin diğer gruplardan daha düşük puan aldığı, “nadiren” yanıtı veren öğrencilerin “bazen”, “sık sık” ve “her zaman” yanıtı veren öğrencilerden daha düşük puan aldıkları, “bazen” yanıtı veren öğrencilerin ise “sık sık” ve “her zaman” yanıtı veren öğrencilerden daha düşük puan aldıkları görüldü. Ancak, ilgili soruya “sık sık” ve “her zaman” yanıtı veren öğrencilerin aldıkları puanlar daha az sıklık belirten gruplara göre daha yüksek olsa da iki grup arasında istatistiksel açıdan anlamlı bir farklılık olmadığı sonucuna ulaşılmıştır.

Kültürlerarası duyarlılık ile kültürel zekâ ve bunun biliş, motivasyon ve davranış alt boyutları arasında istatistiksel açıdan anlamlı ancak zayıf düzeyde bir ilişki olduğu sonucuna ulaşılmıştır. Benzer şekilde, kültürel zekâ ile kültürel duyarlılığın küçültme ve savunma alt boyutları arasında istatistiksel açıdan anlamlı ancak çok zayıf seviyede, reddetme ve geri çevirme alt boyutları ile ise istatistiksel açıdan anlamlı ancak zayıf seviyede bir ilişki olduğu saptanmıştır. Diğer taraftan, kültürel zekâ ile uyum alt boyutu arasında istatistiksel açıdan anlamlı bir ilişki olmadığı görüldü.

Son olarak kültürel zekânın kültürlerarası duyarlılık üzerindeki etkisi analiz edilmiş olup, kültürel zekânın kültürlerarası duyarlılık üzerinde anlamlı bir etkisi olmasına rağmen, bu etki sınırlı seviyededir. Alt boyutlar özelinde yapılan regresyon analizi sonuçlarına göre kültürel zekânın sadece “biliş” alt boyutunun kültürlerarası duyarlılık üzerindeki etkisi anlamlıdır. Diğer alt boyutların kültürlerarası duyarlılık üzerinde anlamlı etkisi bulunmamaktadır. Kültürel zekâ ve kültürlerarası duyarlılık arasındaki ilişkiye yönelik bu araştırma bulgusu literatürde yer alan diğer araştırma bulguları ile paralellik arz etmektedir. Örneğin, Özdemir (2019) tarafından Chen ve Stratosa (2000) tarafından geliştirilen ölçeğin kullanıldığı çalışma sonuçları ile Karaman (2018), Holm vd. (2009) tarafından geliştirilen kültürlerarası duyarlılık ölçeği kullanılarak yapılan araştırma sonuçları da kültürel zekâ ve kültürlerarası duyarlılık arasında anlamlı bir ilişki olduğunu, ilave olarak kültürel zekânın kültürlerarası duyarlılık üzerinde etkisi olduğunu göstermektedir.

## 5.2. Öneriler

Ulaşılan bu sonuçlar kapsamında belirlenen öneriler araştırmacılar ve uygulayıcılar için ayrı başlıklar altında aşağıda verilmiştir.

### 5.2.1. Uygulayıcılara Öneriler

Bu çalışma kapsamında, kültürel zekâ ve kültürlerarası duyarlılığın Erasmus yapan öğrenciler lehine farklılaştığı sonucuna ulaşılmıştır. Bu bağlamda, üniversite öğrencilerinin Erasmus değişim programlarından daha fazla faydalandırılmasına yönelik tedbirler alınması,

Farklı ülkelere ait kitle iletişim araçlarının takip edilmesi hem kültürel zekâ hem de kültürlerarası duyarlılık üzerinde olumlu etki yapmaktadır. Bu kapsamda, öğrencilerin diğer ülkelerin kitle iletişim araçlarını takip etmeleri yönünde teşvik edilmesi ve bu araçları takip edebilmelerinin kolaylaştırılmasına yönelik uygulamalara ağırlık verilmesi,

Ailelerin kültürel zekanın önemi ve kültürel zekanın artırılması kapsamında yapabilecekleri konusunda bilinçlendirilmesi, bu bağlamda imkânı olan ailelerin lise ve üniversite çağında bulunan çocuklarının yurt dışı deneyimi yaşamaları yönünde cesaretlendirilmesi önerilmektedir.

### 5.2.2. Araştırmacılara Öneriler

Kültürel zekâ ve kültürlerarası duyarlılık ile ilgili çalışmaların genellikle üniversite öğrencileri üzerinde yoğunlaştığı görülmektedir. Yabancı ülkelere yapılan kısa süreli ziyaretler veya okulda alınan yabancı dil eğitimi seviyesinin lise veya ortaokul öğrencilerinin kültürel zekâ ve kültürlerarası duyarlılık üzerindeki etkisi olup olmadığına yönelik çalışmalar yapılması,

Diğer taraftan, kültürel zekâ ve kültürlerarası duyarlılık seviyelerinin ölçülmesi ile ilgili çalışmalara ilave olarak, toplumun bu kavramların önemine ilişkin farkındalığının ölçülmesine ve bu farkındalığı artırmaya yönelik bilinçlendirme uygulamalarının neler olabileceğine yönelik araştırmalara ağırlık verilmesi önerilmektedir.

## KAYNAKÇA

- Abaslı, K ve Polat, Ş. (2019). Öğrencilerin Kültürlerarası Duyarlılık ve Kültürel Zekâyâ İlişkin Görüşlerinin İncelenmesi, *Anemon Muş Alparslan Üniversitesi Sosyal Bilimler Dergisi* 2019 7(1): 193–202
- Aksoy, Z. (2013). Kültürel zekâ ve çok kültürlü ortamdaki rolü. *Yayınlanmamış doktora tezi, Ege Üniversitesi Sosyal Bilimler Enstitüsü, İzmir.*
- Alaeddin, Ş. (1982). İlkel Topluluktan Uygar Topluma Geçiş Aşamasında Ekonomik Toplumsal Düşünsel Yapıların Etkileşimi, *Ankara Üniversitesi Siyasal Bilgiler Fakültesi Yayınları, Ankara*
- Aslan, S., ve Aslan, Ö. (2015). İstanbul'daki 5 Yıldızlı Otellerde Kültürel Zekâ Ölçeğine İlişkin Bir Uygulama. *Ekonometri ve İstatistik Dergisi, (23), 34-61.*
- Aydemir, P.Y. (2012). Antropolojide sınıf ve toplumsal cinsiyet gerilim hattında Marksist ve feminist yaklaşımlar, *İstanbul Üniversitesi İnsanbil Dergisi, Cilt:1, Sayı: 2, s. 108-120*
- Aydemir, A. G. M., ve Arlı, N. B. (2019). Kültürlerarası duyarlılığı etkileyen faktörlerin incelenmesi. *Scientific Committee, 357.*
- Bekiroğlu, O. ve Balcı, Ş. (2014). Kültürlerarası İletişim Duyarlılığının İzlerini Aramak: “İletişim Fakültesi Öğrencileri Örneğinde Bir Araştırma, *Türkiyat Araştırmaları Dergisi, Sayı: 35, s. 429 – 459.*
- Benessaieh, A. (2016). Boas Goes to Americas: The Emergence of Transamerican Perspectives on ‘Culture’, Maryemma Graham, Wilfried Raussert (eds, 2016) *Mobile and Entangled Americas. Routledge.*
- Bekiroğlu, O., ve Balcı, Ş. (2014). Kültürlerarası iletişim duyarlılığının izlerini aramak: “iletişim fakültesi öğrencileri örneğinde bir araştırma”. *Selçuk Üniversitesi Türkiyat Araştırmaları Dergisi, 1(35), 429-459.*
- Birukou, A., Blanzieri, E., Giorgini, P. ve Giunchiglia, F. (2009). A Formal Definition of Culture, Workshop on Modeling Intercultural Collaboration and Negotiation. *International Joint Conference on Artificial Intelligence (IJCAI'09), <http://eprints.biblio.unitn.it/1604/> (Erişim Tarihi: 17/09/2019).*

- Biyan, N. A., Aybaraz, E., ve Erdoğan, K. O. Ç. Medikal Turizmde Duygusal Zekâ ve Kültürel Duyarlılık. *Uşak Üniversitesi Sosyal Bilimler Dergisi*, 11(C-IASOS Özel Sayısı), 52-70.
- Boas, F. (1989). A Franz Boas reader: the shaping of American anthropology, 1883-1911. *University of Chicago Press*.
- Boonghee, Y., Donthu, N. ve Lenartowicz, T. (2012). Measuring Hofstede's Five Dimensions of Cultural Values at the Individual Level: Development and Validation of CVSCALE. *Journal of International Consumer Marketing*, Vol. 23, No.3-4, s. 193-210
- Bostan, H. (2016). Antropoloji, Kültür ve Güvenlik, *Güvenlik Bilimleri Dergisi*, Cilt: 5, Sayı: 2, s.1-31
- Bulduk, S., Tosun, H. ve Ardıç, E. (2011). Türkçe Kültürler Arası Duyarlılık Ölçeğinin Hemşirelik Öğrencilerinde Ölçümsel Özellikleri. *Türkiye Klinikleri J. Med. Ethics*, 19 (1): 25-31.
- Bulduk, S., Usta, E. ve Dinçer, Y. (2017). Kültürlerarası Duyarlılık ve Etkileyen Faktörlerin Belirlenmesi, *Düzce Üniversitesi Sağlık Bilimleri Enstitüsü Dergisi*, 7(2): 73-77
- Burke, P. (2008). What is Cultural History?, Second Edition, *Polity Press*, Cambridge
- Burrowes, C.P. (1993). The Functionalist Tradition and Communication Theory, *Annual Meeting of the Association for Education in Journalism and Mass Communication* (76th, Kansas City, MO, August 11-14, 1993)
- Chen, G. Ve Starosta, W. J. (2000). The Development and Validation of the Intercultural Sensitivity Scale. Paper presented at the *Annual Meeting of the National Communication Association*, Seattle, WA, November 8.12.2000.
- Coffey, A. J., Kamhawi, R., Fishwick, P., ve Henderson, J. (2013). New media environments' comparative effects upon intercultural sensitivity: A five-dimensional analysis. *International Journal of Intercultural Relations*, 37(5), 605-627.
- Çelik, M. ve Eflatun, M. (2016). Kültürel zekânın sosyo- kültürel uyum üzerine etkisi: çok kültürlü bir araştırma. *IV. Örgütsel Davranış Kongresi* (ss. 221-228). Adana: Çukurova Üniversitesi.

- Çelik, M. ve Yapıcı, Ü. (2016). Kültürel farklılıkların kültürel zekâ üzerine etkisi: çok kültürlü bir araştırma. *24.Ulusal Yönetim ve Organizasyon Kongresi.* (ss. 229-238). İstanbul: Sabancı Üniversitesi.
- EC- European Comission, (2017). *Erasmus+ Programme Guide.*
- Eğimli, A. T. (2011). Kültürlerarası Yeterliliğin Kazanılmasında Kültürel Farklılık Eğitimlerinin Önemi. *Öneri Dergisi*, 9(35), 215-227.
- Hammer, M. R., Bennett, M. J., Wiseman, R. (2003). Measuring Intercultural Sensitivity: The Intercultural Development Inventory. *International Journal of Intercultural Relations*, 27, 421-443.
- Holm, K., Nokelainen, P., and Tirri, K. (2009). Relationship of gender and academic achievement to finnish students" intercultural sensitivity. *High Ability Studies*, 20(2), 187-200.
- Işıklar, K. I. (2014). Geçmişin Tarihini Yazma; Aydınlanma Devriminin 6000 yıllık kökeni. *Aydınlanma 1923*, 45(45), 19-24.
- İşçi, E. Söylemez, Ö., ve Kaptanoğlu, A. Y. (2013). Örgütlerde kültürel zekâ ve hastane işletmelerinde kültürel zekâ düzeyinin belirlenmesine yönelik bir araştırma. *Kafkas Üniversitesi İktisadi ve İdari Bilimler Fakültesi Dergisi*, 4(5), 1-18.
- Karaeminoğulları, A., Doğan, A. ve Bozkurt, S. (2009). Kültürlerarası Adaptasyon Envanteri, *Süleyman Demirel Üniversitesi İktisadi ve İdari Bilimler Fakültesi Dergisi*, 14(1): 331-349.
- Karaman, S.Y. (2018). Sosyo-Kültürel Adaptasyon Sürecinde Yabancı Uyruklu Üniversite Öğrencilerinin Kültürlerarası İletişim Duyarlılığı. *Yayınlanmamış Yüksek Lisans Tezi. Selçuk Üniversitesi Sosyal Bilimler Enstitüsü.* Konya.
- Karataş, Ç. Ç. (2014). Kültürel zekâ: uzakyol kaptanları ve uzakyol birinci zabıtları üzerinde bir araştırma. *Gazi Üniversitesi İktisadi ve İdari Bilimler Fakültesi Dergisi*, 16(2), 134-155
- Kartari, A. (2001). Farklılıklarla Yaşamak: Kültürlerarası İletişim. Ankara: *Ürün Yayınları*
- Kartari, A. (2014). Kültür, Farklılık ve İletişim, 1. Baskı, *İletişim Yayınları*, İstanbul

- Kılınçer, Z. ve Mustan Dönmez, B. (2013). Kültürel Kimlik ve Kültürel Adaptasyon Kavramları Çerçevesinde Malatya Romanlarının Müzik Pratikleri, *Cyprus International University, Folklor Edebiyat Dergisi*, 19(74): 9-45
- Konate, T. (2018). Yabancı Öğrencilerin Kültürel Uyumunda Kültürel Zekânın Etkisi. *Yayınlanmamış Yüksek Lisans Tezi. Akdeniz Üniversitesi. Antalya*
- Mercan, N. (2016). Çok kültürlü ortamlarda kültürel zekânın kültürler arası duyarlılık ile ilişkisine yönelik bir araştırma. *Ömer Halisdemir Üniversitesi İktisadi ve İdari Bilimler Fakültesi Dergisi*, 9(1), 1-13.
- Mercan, N. (2016). Çok Kültürlü Ortamlarda Kültürel Zekâ'nın Kültürlerarası Duyarlılık İle İlişkisine Yönelik Bir Araştırma, *Niğde Üniversitesi İktisadi ve İdari Bilimler Fakültesi Dergisi* 9(1): 1-13
- Nar, M. Ş. (2014). Yapısalcılık kavramına antropolojik bir yaklaşım: Levi-Strauss ve yapısalcılık. *Antropoloji*, (27), 29-46.
- Oberg, K. (1960). Cultural shock: Adjustment to new cultural environments. *Practical anthropology*, (4), 177-182.
- Öğüt, N. (2017). Kültürlerarası duyarlılık düzeyi ile etnikmerkezcilik, yaşam doyumu ve mutluluk düzeyleri arasındaki ilişkinin incelenmesi. *Yayınlanmamış Yüksek Lisans Tezi. Selçuk Üniversitesi. Konya*
- Özdemir, K. (2019). Kültürel Zekânın Kültürlerarası Duyarlılık Üzerindeki Etkisi. *Yayınlanmamış Yüksek Lisans Tezi. Hasan Kalyoncu Üniversitesi. Gaziantep.*
- Peng, S. (2006). A Comparative Perspective of Intercultural Sensitivity Between College Students and Multinational Employees in China. *Multicultural Perspectives*, 8 (3): 38-45.
- Rengi, Ö. (2014). Sınıf öğretmenlerinin kültürel farklılık algıları ve kültürlerarası duyarlılıkları. *Yayınlanmamış yüksek lisans tezi. Kocaeli Üniversitesi, Sosyal Bilimler Enstitüsü, Kocaeli.*
- Saygılı, D. ve Kana, F. (2018). Yabancı dil olarak Türkçe öğreten öğretmenlerin kültürlerarası duyarlılığı. *Ana Dili Eğitimi Dergisi*, 6(4), 1041-1063.
- Tabachnick, B. G., ve Fidell, L. S. (2007). Using multivariate statistics (5th ed.). Boston: *Allyn and Bacon.*

- Tamam, E., ve Krauss, S. E. (2017). Ethnic-related diversity engagement differences in intercultural sensitivity among Malaysian undergraduate students. *International Journal of Adolescence and Youth*, 22(2), 137-150.
- Tüfekçi, E. M. (2003). Yapısalci Yöntem ve Uygulama Alanları Structuralism and Its Application. *Tiyatro Araştırmaları Dergisi*, 17(17).
- Uğur, M.K. (2019). Kültürlerarası Duyarlılık İle Kültürel Zekâ Arasındaki İlişkide Çokkültürlü Eğitim Tutumu, Empatik Eğilim Ve Tükenmişliğin Aracı Rolü. *Yayınlanmamış Yüksek Lisans Tezi. Mersin Üniversitesi. Mersin.*
- Ünver, G., (2006). Kuramsal Yaklaşım ve Türk Sosyolojisi, *Sosyal Bilimler Enstitüsü Dergisi*, Sayı: 21 Yıl: 2006/2, s. 509-542
- Yılmaz, G. Ö., & Kaya, G. D. (2015). Turizm Sektöründe Kültürel Zekânın Önemi: Konaklama İşletmelerinde Bir Araştırma. *Turizm Akademik Dergisi*, 2(2).
- Yolcu, M.A. ve Aça, M. (2017). Yapısal İşlevselcilik Açısından Folklorlarda Değişme ve İşlevsel Zorunluluklar Modeli, *Uluslararası Kıbrıs Üniversitesi Folklor/Edebiyat Dergisi*, Cilt: 23, Sayı: 92, s. 13-28
- Zakaria, N. (2000). The Effects of Cross-cultural Training on the Acculturation Process or the Global Workforce. *International Journal of Manpower*, 21(6), 492-510.
- Zerubavel, Y. (1991). The politics of interpretation: Tel Hai in Israel's collective memory. *AJS Review*, 16(1-2), 133-160.

## **EKLER**

### **Ek 1. Bilgi Formu**

**1. Did you attend ERASMUS Program?**

- a. Yes                      b. No

**2. Age? .....**

**3. Sex?**

- a. Male                      b. Female

**4. Marital Status?**

- a. Married                      b. Single

**5. Where do you live?**

- a. Family House                      b. Alone                      c. With roommates                      d. Dormitory                      e. Other

**6. How often do you use media of other countries?**

- a. Always                      b. Usually                      c. Sometimes                      d. Occasionally                      e. Never

**7. How often do you interact with people from other countries by using social media?**

- a. Always                      b. Usually                      c. Sometimes                      d. Occasionally                      e. Never

## Ek 2. Kültürlerarası Duyarlılık Ölçeği

	Never	Occasionally	Sometimes	Usually	Always
1. People of my own culture behave in the only way that makes sense					
2. There are lots of people representing other cultures who are arrogant					
3. I am ashamed of my fellow nationals when I am abroad.					
4. People all around the world need and want approximately the same things.					
5. It may cause misunderstanding that people representing different cultures Express their feelings in various ways.					
6. I'm able to put myself in the position of a person from another culture.					
7. When I am travelling, I often feel that people are rude to me.					
8. I divide the students of my school into "our people" and "other people".					
9. I would definitely emigrate to some other country.					
10. All people act in almost in the same way when they face ethically problematic situations					
11. Different behaviours make me see things in a new way.					
12. Many of the immigrants living in our country try their hardest to adjust to our lifestyle, and that is why I also want to understand their way of living.					
13. I do not need to care about what happens in other parts of the world					
14. I hate people who represent certain culture or ethnic group.					
15. I do not value the culture of my native country.					
16. Conflicts between different nations can be solved by obeying the same ethical					
17. Cultures are different because different things are considered important and valuable.					
18. It is only a good thing that people are different.					
19. Travelling abroad makes me feel uncomfortable.					
20. When I am travelling, there are many things about the local people that irritate me.					
21. There may be some differences between the customs of different cultures, but deep down all people are just like me.					
22. The more I know about various cultures, the better I recognize the differences between them.					
23. I am able to behave in culturally appropriate ways but still adhere to my own values.					
24. My life is close to ideal in many ways.					
25. My life conditions are perfect.					
26. I'm satisfied with my life.					
27. Until now, I made the important things that I wanted to do.					
28. If I was able to live my life again, I wouldn't change anything.					

### Ek 3. Kültürel Zekâ Ölçeği

	Never	Occasionally	Sometimes	Usually	Always
1. I am conscious of the cultural knowledge I use when interacting with people with different cultural backgrounds.					
2. I adjust my cultural knowledge as I interact with people from a culture that is unfamiliar to me.					
3. I am conscious of the cultural knowledge I apply to cross-cultural interactions.					
4. I check the accuracy of my cultural knowledge as I interact with people from different cultures.					
5. I know the legal and economic systems of other culture					
6. I know the rules (e.g., vocabulary, grammar) of other languages.					
7. I know the cultural values and religious beliefs of other cultures.					
8. I know the marriage systems of other cultures.					
9. I know the arts and crafts of other cultures.					
10. I know the rules for expressing nonverbal behaviors in other cultures.					
11. I enjoy interacting with people from different cultures.					
12. I am confident that I can socialize with locals in a culture that is unfamiliar to me.					
13. I am sure I can deal with the stresses of adjusting to a culture that is new to me.					
14. I enjoy living in cultures that are unfamiliar to me.					
15. I am confident that I can get accustomed to the shopping conditions in a different culture.					
16. I change my verbal behavior (e.g., accent, tone) when a cross-cultural interaction requires it.					
17. I use pause and silence differently to suit different cross-cultural situations.					
18. I vary the rate of my speaking when a cross-cultural situation requires it.					
19. I change my nonverbal behavior when a cross-cultural situation requires it.					
20. I alter my facial expressions when a cross-cultural interaction requires it.					